

Tótkomlós mezőgazdasági fejlődésének vázlatja (1828—1959)

BOROSS MARIETTA

Tótkomlós mezőgazdasága fejlődésének tanulmányozása rendkívül tanulságos, mert a magyar és a szlovák agrárkultúra egymásrahatásának elemeit vehetjük vizsgálat alá. Az alföldi népi mezőgazdasági technikával és a vele foglalkozók gazdasági, társadalmi helyzetével már több jeles történeti, néprajzi munka és szociográfiai leírás foglalkozott.¹ Ezeket a munkákat felhasználva meg volt a lehetősége annak is, hogy a betelepült szlovákok mezőgazdasági kultúráját és a török hódoltság után kialakult alföldi magyar gazdálkodási formákat összehasonlíthassuk.

Amikor a szlovák—magyar kulturális csereegyezmény keretében arra vállalkoztunk, hogy a túlnyomó többségében szlovák lakosságú község mezőgazdasági fejlődésének több mint másfélszázados útját megírjuk, akkor azt tartottuk szem előtt, hogy elsősorban a művelési módokra, a termelt növények mineműségére, a földbevetési arányokra hívjuk fel a figyelmet, továbbá azokra a sajátosságokra, amit a szlovák betelepülők magukkal hoztak és amelyek közül több, az idők folyamán, éppen a más éghajlati és más talajbeli adottságok hatására, az alföldi külterjes mezőgazdaságra jellemző búza- és kukoricatermelést vette át és fejlesztette tovább. A betelepültek a Szlovákiában termesztett növényeik közül többel — rozs, zab, burgonya — ha a kezdeti években próbálkoztak is, a helyileg hasznosabban termelhetők feleltették velük azokat.

Munkánkban a Tótkomlós mezőgazdasági életére vonatkozó első bővebb, hiteles leírást, illetve összeírást az 1828-as évben végzett Regnikoláris összeírásokból ismertettjük.² Az összeíráskor még alig nyolcvan éve betelepített szlovák lakosság vagyoni helyzetéről és szántóföldjeik hasznosításáról, mezőgazdasági művelésük technikájáról kapunk világos képet. A további évtizedekben is a birtokviszonyok alakulása, és a művelés alá vont területeken termelt növényfajták, majd a mezőgazdaság kapitalizálódásával a nagyszámú agrárproletár réteg kialakulása beszédes kísérője a feudalizmusból a kapitalizmusba váltó mezőgazdaság fejlődésének.

A növények termesztésének technikai leírását szűkre fogtuk, mert egyrészt az Alföldön ismert általános mezőgazdasági művelési móddal azonosak, ezért megelégedtünk az irodalomra történő hivatkozással, illetve utalással, másrészt inkább a szántóföldjeiken termesztett növények gazdasági jelentőségét és termelési arányát kívántuk hangsúlyozni.

A termelés technikájáról ott szólnak részletesebben, ahol annak leírása az eddig megjelent publikációkban hiányos, vagy némi eltérést mutat az Alföldön általánosan ismerttől.

Részletesebben térünk ki a mezőgazdasági bérmunkások helyzetére. Vizsgáljuk az egyre inkább kapitalizálódó falu nagyszámú agrárproletáriátusának a helyzetét. Számuk Tótkomlóson soha sem volt jelentéktelen, mert már az 1828-as összeírások nagyszámú házatlan zsellér rétegről beszélnek, akik a szomszédos Mezőhegyes pusztára jártak el munkára. Számuk 1848 után ugrásszerűen megnőtt. 1880-ban már így írnak róluk: „... ha a lakosságnak

összes számát 8000-re tesszük, annak több mint a fele szegény... mely csupán kézi munka után keresi élelmét... bő termés idején ezeket a szegényeket kapáláshoz, takaráshoz, mezőgépekhez nagyon is jól lehet használni, de őség idején nagy gondot ad a községnek”.³ A két háború között a hozzávetőleges statisztikai adatok szerint a lakosságnak több mint 30%-át alkották, akik akár mint bentkosztos, akár mint komenciós gazdasági cselédek, vagy mint részes időszaki summás-munkások járták az ország nagybirtokait.

A felszabadulás utáni másfél évtized eredményeit, a földosztás tanulságait, továbbá a szocialista mezőgazdaság kialakulását, a kollektív gazdálkodási forma előnyeit igyekezünk statisztikai adatok felhasználásával, és az életforma változását szájhagyomány útján, tényszerűen bemutatni.

Az 1828-as Regnikoláris összeírás gazdaságtörténeti tanulságai

A százötvenéves török hódoltság az Alföld legnagyobb részét pusztává változtatta. Az újratelepítés a 18. század elején kezdődik. A mai Tótkomlós községet először a szomszédos Szentandrás község lakosaiból népesítik be 1746-ban. Szentandrásról a Gömör megyéből letelepült szlovákokból a vidék földesura br. Rudnyánszky József pár családot a mai község helyére telepített.⁴

Tótkomlós elnevezése — a népi hagyomány szerint — a betelepüléskor már termelt növények közül oly jelentős komlórról kapta. E szerint az árkokban termelt komló készítette őket a község elnevezésére, a tót jelzót a betelepült lakosság nemzetiségéről kapta.⁵

A betelepülőknek földesurukkal való kapcsolatairól, termelt növényeik mineműségéről és mennyiségéről az 1739-es Urbárium ad képet.⁶

A község mezőgazdasági kulturájáról, termelési színvonaláról később, 1773-ból a következőket tudjuk meg. Határából 3244 k holdat művelnek, lakossága ekkor 189 telkesjobbágy, 181 házaszellér és 83 házatlan zsellér.⁷ Az 1828-as összeírásokból a község munkakeréllátottságáról kapunk hasznos információkat.⁸ Az összeírásakor a község már népes helység. 2688 személyt tartanak nyilván. (Az összeírásból kimaradtak a 60 éven felüli, továbbá a 14 éven aluli személyek, mint akik a robotszolgáltatásnál nem jöhetnek számításba.) 756 családot tartanak nyilván, ezek 625 házban laknak. A családok számához viszonyítva feltűnik a házak kis száma. Ez nem a nagycsaládi szervezetet tükrözi, hanem — mint később olvassuk — az összeírásnál a 660-tól a 775-ös sorszámgig a házatlan zselléreket tüntették fel, akik a földesurukkal történt megállapodás értelmében a legelő szélén földbevált kunyhókban laknak.

A község tágas határának ekkor még a legnagyobb része legelő, a szántóföldi és kaszás művelés alá vont területek mennyisége számokban kifejezve a következő:

Szántóföld.....	2955 2/6 pozsonyi mérő
Rét (kaszáló).....	2966 6/9 kaszás. ⁹
Szőlő.....	144 1/4 pozsonyi mérő.

Földjeik műveléséhez 141 ökröt és 682 lovat igényelnek. A jobbágygazdaságok termelési színvonaláról kapunk képet a megmunkált földterület és az állatállomány arányának az összevetésekor. Így pl. az összeírás 428-as sorszáman nyilvántartott Lehoczkinak van 34 5/6 pozsonyi mérő szántóföldje, 30 2/8 kaszás rétje, 1/6 pozsonyi mérő szőlője. Állatállománya: 1 tehén, 3 ló, 10 juh és 1 sertés. Az összeírás azt is feltünteti, hogy a gazdák földjeiket lóval művelték, ezt a földeknek a falutól való nagy távolsága indokolta. A földeket harmadosztályba sorolták, valószínűleg a telepéseknek nyújtott kedvezmény miatt, a határával majdnem szomszédos Orosháza földjei elsőosztályba soroltattak.¹⁰

Szántóföldjeiket a következő termények alá hasznosították:

Elegyes búzából, vagyis kétszeresből termeltek	2333 p. mérőt,
Rozsból.....	672 p. mérőt,
Zabból.....	45 p. mérőt,
Török búzából, vagyis kukoricából.....	5 p. mérőt.

Tanulságos számunkra a termelt gabonaneműeknek pozsonyi mérőként kimutatott előállítási ára. Így pl. gabonából „egy pozsonyi mérőnyi vetésnek mérőnkinti megmunkálási ára a helyi szokás szerint 36 krajcár. Úgy őszi, mint tavaszi alá négyes igásfogattal szántának,” ami kötött, nehezen munkálható földjűeknek és nehézkes szántóeszközeiknek tudható be. A termelvények felsorolásánál kitűnik a rozsnak és a zabnak a termelése, aminek gyakorlatát, feltehetőleg a Gömörből letelepült szlovák telepések hozták magukkal, mert az Alföldön ennek a két növénynek a termelésével ebben a korban nem találkozunk.

Külterjes állattartásuk földjeiknek istállótrágyával való javítását nem tette lehetővé. Hiányát a korabeli feljegyzések is megemlítik. A község állatállománya ekkor: 141 ökör, amit javarészt négyesével igaztak, 148 tehén, 649 ló, amit kettesével, szántásnál hármásával fogtak be. Juhból volt 649 darab és sertésből 377 darab.

A jobbágygazdaságok száma 237 volt, melynek nagyság szerinti megoszlása a következő:

Gazdaságok száma	Szántó (p. mérő)	Rét (kaszásban számítva)
13	$3\frac{1}{6}$	$2\frac{6}{8}$
2	$4\frac{1}{6}$	$4\frac{1}{8}$
109	$6\frac{2}{6}$	$5\frac{4}{8}$
14	$9\frac{3}{6}$	8,2
42	$12\frac{4}{6}$	11
14	$15\frac{5}{6}$	$13\frac{6}{8}$
24	19	$16\frac{4}{8}$
3	$22\frac{1}{6}$	$19\frac{2}{8}$
7	$25\frac{2}{6}$	$22\frac{1}{8}$
2	$28\frac{3}{6}$	$24\frac{6}{4}$
2	$33\frac{4}{6}$	$25\frac{2}{8}$
2	$34\frac{5}{6}$	$30\frac{2}{8}$
1	$44\frac{2}{6}$	$38\frac{8}{8}$
1	57	$49\frac{4}{8}$
1	76	66

Az utóbbi gazdaság a község előjárójának, ill. jegyzőjének a javadalmozására szolgált. Ezen a birtokon egy nemes embert és három szolgát tartottak számon. Az összeíráshoz fűződően megjegyezzük, hogy a szántóföldeket az egészen kívül hatodokban, a rétet pedig nyolcadokban adták meg.

A paraszti gazdaságoknak meglehetősen intenzív ága volt a filoxera pusztításáig a szőlőművelés. Szőlőskertjeiket betelepítésük után nem sokkal ültették a Szarazér parti dűlőkre az 1770-es években.¹¹ Az 1828-as összeírásból kitűnik, hogy a paraszti gazdaságok majd mindegyikéhez tartozott szőlőterület, függetlenül a földterület nagyságától. A szőlőültetéshez alkalmas földeket valószínűleg a telepéseknek a falubeli házak sorrendjében

osztották, mert még a házatlan zsellérek közül is többnek van egész, fél-, vagy negyed pozsonyi mérőben megadott szőlőbirtoka.

Szőlőskertjeik szántóföldjeikkel ellentétben másodosztályúak, valószínűleg a határnak a könnyebben megmunkálható, jobb minőségű földjeire telepítették a szőlőt. Az alföldi homoki szőlők műveléséhez viszonyítva Tótkomlós szőlőskertjei nehezebben művelhetők voltak amazoknál, pozsonyi mérőnként megmunkálásukhoz négy kapásra volt szükség. A szőlőművelés színvonaláról kapunk információt akkor, amikor a szőlők gondozásának a költségeiről olvasunk: „a helyi számítás szerint egy urna bor értéke — 1 urna = 56,6 liter — egy forint és tizenhat krajcár. Négy kapás költsége fejenként tíz krajcár, kötözése hat krajcár, összesen ötvennyolc krajcár”.¹²

A jobbágyoknál általában egy kapás után egy urna bort tartanak nyilván. A bornak a kezelése és tárolása nem lehetett kielégítő, mert Petik Ambrus így ír a Békés megyében termesztett borról, név szerint megemlítve a Tótkomlóson termesztettet is: „... a bort tavaszig mind el kell költeni, mivel tovább nem állandó”.¹³

A község jobbágyainak egyes tehetősebb tagjai már a 18. sz. utolsó éveitől kezdődően terjeszkedtek a szomszédos községek földterületeire. Így Bánhegyes, Kaszaper, továbbá a távolabbi Makó határából szántókat és legelőket árendáltak, illetőleg vásároltak. Ugyanakkor a zsellérek egyre népeesebb csoportjai a szomszédos Mezőhegyes pusztára és Vásárhely határába jártak el munkára.¹⁴

A tanyásgazdálkodás kialakulásának feltételei

Tótkomlós mezőgazdaságának kialakulása és fejlődése nagy vonásokban az alföldi tanyásgazdálkodás keretei között ment végbe. A nagyhatarú községek tanyáinak kialakulásáról — a terület kiváló ismerője — Tessedik Sámuel a 18. sz. végéről a következőket írja: „A parasztember által látja azt, hogy lehetetlenség a háztól oly igen nagy távol mezőnek és gazdaságnak illendően gondját viselni. Az által akar magán segíteni, hogy a falutól egy-két-három mérföldnyire is úgynevezett szállást, házat és istállót épített, ahová gabonáját a messzevaló jószágról és mezőről öszve hordatván, marháit is ott teleteti, röviden majd minden gazdaságbéli dolgot ott viszi.”¹⁵ A tanyásgazdálkodás kialakulásához Tótkomlóson az összes feltételek megvoltak, így a belső jobbágytelkek után kiosztott öröktulajdonú föld és a község nagy határa.¹⁶

Az Alföld tágas térségében a tanyásgazdálkodási forma már az állattenyésztés idejében kialakult. Kifejlődése azonban csak a növénytermelésnek az egyre fokozódó térhódításával válik jelentőssé.¹⁷ A tanyák Tótkomlós határában az 1860-as éveket követően egyre szaporodnak. Kezdenek kialakulni olyan tanyák, melyek tisztán mezőgazdaság céljait szolgálják és épületeik már az állandó kintlakásra is alkalmasak. Már nem csak távolabb, de a falutól alig 3—4 km-re is építenek tanyákat és az eredetileg fátlan mezőséget szabályos utakkal hálózott, sűrűn elszórt, fákkal körülvett tanyaépületek ékesítik.¹⁸

A tanyásgazdálkodás biztosította a 18. század végén és a 19. században méginkább a legelbeterjesebb mezőgazdasági művelési formát, mert a gazdáknak a megmunkálendő földön való lakása egyben a gazdálkodás intenzívebbé válását is jelentette.

A rideg állattartás hevenyészett szárnyékait és enyhelyeit az istállózott állattartás szilárd építményei váltották fel. Az istállózott állattartás a 19. század második felétől kezdve válik általánossá, és ez időre tehető a trágyának a rendszeres felhasználása földjeik termőstruktúrájának javításában. Fokozódik a mezőgazdasági művelés alá vont terület nagysága. A rendszeres trágyázás következménye az ugarnak a teljes elhagyása.¹⁹

Tótkomlóson az első mezőgazdasági tanyaépület építésének idejére pontos információval nem rendelkezünk. Az 1828-as összeírásban már And. Leginszki jobbágy családjánál megjegyzi az összeírók, hogy a faluban házuk nincsen, szálláson laknak.²⁰ (*Domum non*

habet, sed habitat in Szállás). Az 1854-es összeírás már 84 tanyát tart számon.²¹ A múlt század hetvenes éveitől kezdve már többször említik a tanyaépületeket, mint mezőgazdasági központokat. Az 1875-ös évben a községről felvett kataszteri térkép és a magyarázó leírás közel 130 kataszteri holdra becsüli azt a földterületet, amelyet a tanyaépületek és udvarok foglalnak el. Határukból ekkor 8010 kat. h.-at szántanak, melynek több mint felében búzát termelnek, negyedében kukoricát és nyolcadában árpát. Kisebb mértékben termelnek zabot, kétszerest, kölest, burgonyát, kendert, takarmányrépát és lucernát.²²

A belterjes mezőgazdasági munka, a munkaerő és a munkaidő jobb kihasználása azt követeli, hogy a gazda a földjén minél többet tartózkodjon. Az első tanyaépületek ezt a követelményt szolgálták, kizárólag termelési üzemek nagy istállókkal, hatalmas terménytároló kamrákkal és kukoricagórékkal, ugyanakkor az ember számára kis, kezdetleges hajlékok, melyeknek nagysága sokszor alig haladta meg az ágy hosszát. A tanyai épületeket egészítették ki a falusi tágas, nagy lakások, szépen berendezett bútorokkal.

A századfordulóra a megmaradt réteket és legelőket is zömmel feltörlik és mezőgazdasági művelés alá hasznosítják. Az 1895-ös statisztikai adatok szerint a határ összterületének közel 90%-át alkotják a szántóföldek. Határuk művelési ágak szerinti megoszlása:²³

A község határának összterülete	9820 kat. h.
Kert	42 kat. h.
Szőlőterület beültetett és kiírtott (55—44 kat. h.)	99 kat. h.
Legelő	646 kat. h.
Nádas	184 kat. h.
Terméketlen	1144 kat. h.

Földjeiket 453 lóval és 53 ökörrel művelték. A megnagyobbodott szántóterület és a kevesebb igásállat feltétlenül a jobb munkaeszközöknek és a mezőgazdasági gépek egyre nagyobb alkalmazásának a következménye. A korabeli mezőgazdasági sajtóból nyert értesülésünk szerint Békés megye területén az országban az elsők között használnak mezőgazdasági gépeket. A nehéz és rossz talajmunkát végző faekét a 19. század utolsó évtizedeiben a könnyebb, vasfejű, fagerendelyű ún. Vidacs ekék váltják fel.²⁴ Az 1897-ben kiadott Gazdacím-tár, mely a 100 holdon felüli gazdaságok gépi instrukciójáról tudósít, nyolc 100 és 500 kat. h. közötti gazdaság gépi felszerelését közli.²⁵ Eszerint van:

Lokomobil	3 db
Cséplőszekrény	3 db
Vetőgép	15 db
Rosta	19 db
Eke	45 db
Triőr	5 db
Szecs kavágó	11 db
Borona	17 db
Henger	12 db
Igásszekér	52 db

A községről készített monografiájában Gajdács Pál is felfigyelt a parasztság fokozódó igényére, a munkáját megkönnyítő gépekre.²⁶ Megjegyzi, hogy a szecs kavágó használata a takarmány hiányára vezethető vissza. A rosták nagy száma a gabonának a tisztítását és tisztán való elraktározását szolgálja. Ugyanakkor igen elterjedtek voltak a kiségek, neve-

zetesen a kukoricamorzsolók, triörök és répavágók. Az ország más vidékein a múlt század utolsó évtizedeiben csak az uradalmakban lehetett cséplőgépet látni, Komlóson már a gazdák többsége saját, illetőleg bércséplőgéppel „verette” el a gabonáját. Az első cséplőgép a faluba 1861-ben került, a 90-es évekre már több mint négy lokomobil zakatolt a tanyai szőrűkön. A faluban sok volt a bércséplő vállalkozó is. A mezőgazdasági gépek közül a vetőgép aránylag nehezen hódított tért, ennek oka nehezen száradó, kötött talajuk. Vetőgéppel később tudták a tavaszi vetéseket elvégezni. Ennek ellenére a 80-as évek végére már majd mindegyik nagyobb gazda vetőgéppel vet, a századfordulóra már a két-három fertályos gazdánál is lehet egy-egy elvétve találni.²⁷

A tanyák kialakulásuk időszakában kizárólag termelési üzemek, tehát a tanyát csak a módosabbak, a több földdel rendelkezők építhették a falutól távolabbi földjeikre, ahol béreseiket, tanyásaikat, mezőgazdasági munkásaikat tartották. A gazdák csak a nagyobb munkák idejére — a nyári hónapokra — költöztek ki.²⁸ Erdei Ferenc a makói tanyákról adott kitérő leírásában, ezeknek a településeknek a századfordulón kétféle típusát különbözteti meg. Az egyikhez — és ez volt Tótkomlóson az első világháborúig az általános — városi ház tartozott. Itt a tanya mint termelőüzem, és a városi háztartás mint fogyasztóüzem jelentkezik. A tanyák másik típusa Komlóson az 1880-as években kezdett kialakulni, és az első világháború után indult hatalmas fejlődésnek. Ezeknél a tanya nem mint termelőüzem, hanem mint állandó lakóhely szerepel. A tanyáknak ez a farmszerű rendszere a földelaprózódás következményeként először a nagycsaládú középparasztságnál, később a nagyobb gazdák gyermekeinek a különköltözésekor válik általánossá. Ebben az esetben a tanya már nem kizárólag termelőüzem, hanem a család állandó lakhelye is egyben.

A tanyaiak mindenkor tartották a kapcsolatot a falubeli szülőkkel, testvérekkel, rokonokkal, komákkal és barátokkal. Gyermekeik iskolába a faluban lakó nagyszülőktől vagy testvérektől jártak. A kinnlakók résztvettek a falu minden társadalmi eseményében — lakodalom, temetés, disznótor, búcsú stb. — de szoros volt a kapcsolatuk a terményeik értékesítését végző kereskedőkkel, kofákkal és felvásárlókkal is. A hétfői napon tartott falubeli piacra — akár volt értékesítenivalójuk, akár nem — bementek, ilyenkor látogatták meg rokonaikat, intézték el a községházán ügyes-bajos dolgaikat, tájékozódtak a terményeik iránti kereslet-kínálat állandóan változó helyzete iránt. A piacos napokon betetőülő tanyai lakosság érdekeit a két háború között a község előljárósága is figyelembe vette. Ezen a napon tartották a Gazdakör és a Képviselőtestület üléseit.

A tanyáknak a második, farmszerű típusához tartoznak azok a tanyák is, amelyeknek lakói szegényparasztok és hagymakertészek. Ezekhez az épületekhez földterület nem tartozott, sem falubeli lakóház. Ezek a tanyák a faluhoz közeli földeken épültek.

A tanyának a termelőüzemből, lakóhellyé válását Lehoczki Mátyás volt 140 kat. h.-as gazdálkodó családján keresztül tudjuk a legjobban lemérni. Lehoczki Mátyás családjának az 1897-es Gazdacímár szerint még 252 kat. h. szántóföldje, 1 kat. h. kertiföldje, 11 kat. h. rétje, 21 kat. h. legelője és 1 kat. h. terméketlen földterülete, jelen esetben nádasa volt.²⁹ Földjein két tanya volt. Mindkét tanyájukon állandó dologidőben időszaki-mezőgazdasági munkásokat tartottak. A gazdacsalád férfitagjai csak a nyári hónapokban, munkanapokon, hétfőtől szombatig tartózkodtak a tanyán. A szombat délután már a gazdákat és fiaikat a faluban érte és csak vasárnap este ment ki velük a kocsis tanya. Az asszonyok ekkor még csak egy-egy napot tartózkodtak kint, elvégezték a veteményezést és a sürgős növényvédő munkákat. Ez a helyzet az első világháború alatt változott meg a mezőgazdasági munkásihiány következményeként. Lehoczki Mátyás családjának fiatalabb tagjai tavasszal költöztek ki a tanyára és csak ősszel jöttek vissza. Ez az időszak pontosan március 17-től Gertrúd napjától novemver 19-ig Erzsébet napjáig tartott. A család időszakos kiköltözése módosított a tanyai lakóházon. A házat megnyújtották, szoba—konyha—kamrát alakítottak ki, a háznak az udvari homlokzatához tornácot húztak, a lakószobának az ablakát megnagyob-

bították, nem egy esetben a szabadkéményes főzőalkalmatosságot megszüntették és zárt-kéményes tüzelőberendezést alkalmaztak. A ház átalakításával megváltozott a berendezés is. Az asszonyok bútorokat — ágy, szekrény, láda, sublót — vittek magukkal, elsősorban a régi, divatjamúlt festett bútorokból.

Nemcsak bútorokat, de a kényelmüket szolgáló ágybeli derékaljat és tollas dunyhát is feltették a bútort vivő szekér tetejére. Erzsébet-nap után — amikor már az asszonyok a fa-

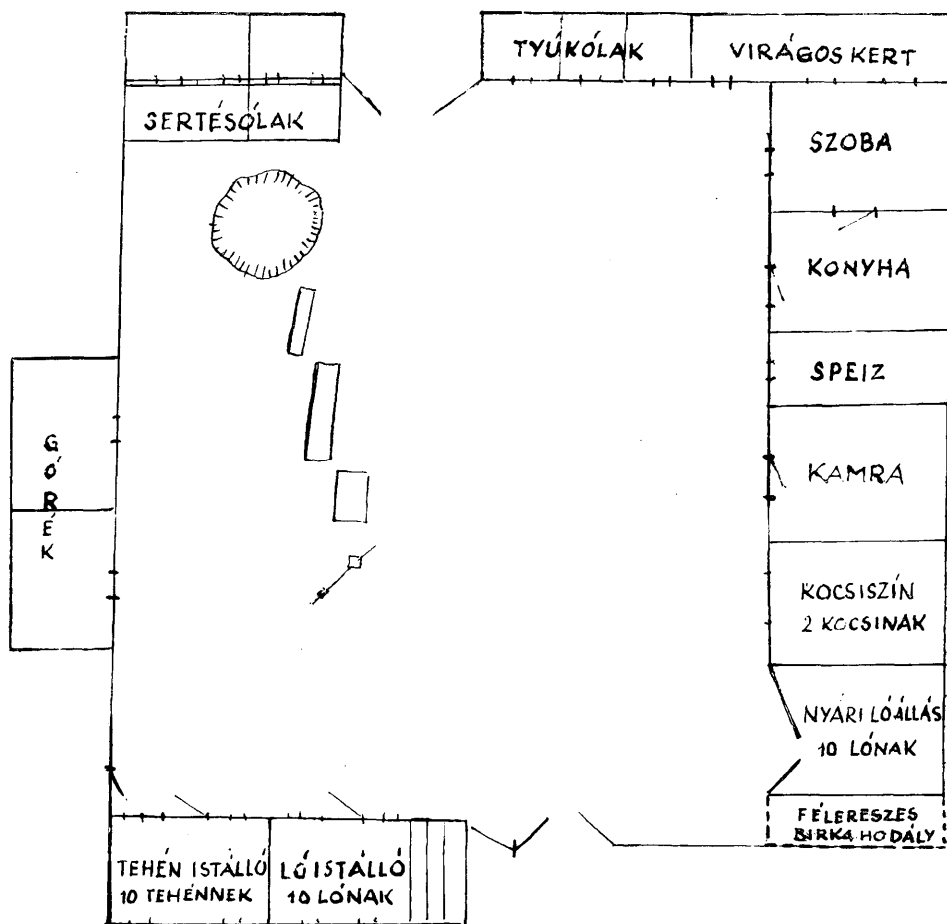

Tanyaudvar alaprajza a 30-as években
 Pödorys sálašného dvora z 30-ych rokov
 Grundriß eines Bauernhofes aus den 30-er Jahren

lubeli házba visszaköltöztek — a férfiak a szobai bútorokat összetolták, a szobát részben kirámolták, hogy helyet csináljanak a faragószéknek és gyalupadnak. A téli időszakban javították ki, újíttották fel mezőgazdasági eszközeiket, vesszöböl és rozsszalmából kosarakat, szakajtókat, terménytárolókat fontak és javítottak. Az ügyesebb kezű még a bútorokat is javította, sőt újakat is készített.

Az asszonyok időszakos kiköltözése a tanyákon eddig szokásos étkezési kultúrájukat is megváltoztatta. A férfiak zömmel szalonnát és kenyeret ettek, elvéve készítek lebencstésztaból és tarhonyából levesfélélt vagy kását. Előnyben részesítették azokat az ételeket, amelyek gyorsan elkészültek. Az asszonyok a faluban kialakult hagyományos étrendet honosították meg a tanyákon. Ha több fiatalasszony is kint volt, érvényesült itt is a faluban kialakult munkamegosztás, egy főzött és a gyermekekre vigyázott, a többi zavartalanul dolgozhatott a földön.

A tanya termelőüzem jellege a nagyobb gazdánál még a húszas években is általános maradt. Téli hónapokra a falusi házukba költöztek és csak hetente egyszer -kétszer mentek a tanyaára béreseiket, tanyásaikat ellenőrizni. A gazdacsaládoknak azok a tagjai, akik a földelaprózódás következtében állandóan a tanyán laktak, öregkorukra — rendszerint — falubeli házat szereztek, ahová beköltöztek és mind a tanyát, mind a gazdálkodás gondját gyermekeikre hagyták. Haszonélvezetük azonban életük végéig biztosított volt. Tanácsadói, ellenőrzői tevékenységük tanyai látogatásaik alkalmával realizálódott. Erről a viszonyról Lehoczy Mátvás így vallott: „mikor apám látni akarta a tanyát, felült a vonatra és kijött. Früstök után minden kis darab földet megnézett, bejárta a határt, gyermekeivel megebédelt, majd mindent részletesen megbeszélve estefelé már elfáradva mondta... fogjatok be és vigyetek haza..., de csak lépésben engedte a lovakat hajtani, hogy mindent jól láthasson és szeme beteljen a határral”.

A termények közül csak az állatok takarmányozását szolgáló árpát, kukoricát, zabot, ocsut hagyták a tanyán, a tisztított gabonát falusi házaikhoz épített magtárakban tárolták.

A földelaprózódás a 19. századtól kezdve erőteljesebben indult meg. A leányok a 19. század közepéig a földből nem jussoltak, ruhán, tulipános ládán és a legszükségesebb használati tárgyakon kívül mást férjük házához nem vittek, még a gazdagok sem. A 19. század közepétől, különösen a 60—70-es évektől kezdve a leányok is kaptak az apai földből, bár korlátozott mértékben. A fiú ha XX quarta földet kapott (15 m hold), akkor feleannyit a leány. A tanyabeli épületet és a falubeli házat a leány — ha volt fiú örökös — nem kaphatta, mert arra gondosan ügyeltek, hogy a ház az ősi névről „le ne menjen”. Az első világháború után annyiban változott meg az öröklési szokás és rend, hogy mind a földből, mind a házból, vagy akár a tanyaépületekből a fiúk és a leányok egyformán jussoltak, bár még ekkor is megmaradt az a szokás, hogy az ingatlan telekkönyvileg csak az öreg gazda halála után szállhatott a gyermekeire. A falubeli ház mindig azé a gyermeké maradt, aki vállalta öreg szüleinek a gyámolítását, ellátását. A tanyaépületek értéke öt magyar holddal volt egyenlő, ezt az osztozkodásnál figyelembe vették.

A tanyán lakó gazdacsaládok gyermekei — tizenkét éves koruk után, miután az iskolából kimaradtak — a tanyán tartózkodtak, a fiúk katonakorukig, a leányok míg férjhez nem mentek. A serdülő fiataloknak — hogy alkalmuk legyen az ismerkedésre és a párválasztásra — lehetőséget adtak a szülők, hogy minden második szombat—vasárnapot a faluban töltsenek. Ilyenkor részt vettek a falu fiatalságának az összejöveleiben.

A fiatalokat 16—17 éves koruktól kezdve már teljes értékű munkaerőnek ismerték el. A fiúk ettől a kortól kezdve már arattak és zsákoltak, a leányok pedig kenyeret sütöttek és meszeltek, tapasztottak. A párválasztás ideje a fiúknak a katonaságtól való visszajövetelük idejére, 21 éves koruk utáni időre esett. A leányok korábban, 16—19 éves korukban mentek férjhez. A fiatalság munkabírásának egyik próbatétele volt a tanyai teendők pontos és jó elvégzése. Megszólták az olyan fiatalt, aki a kényelmesebb falusi házban töltötte ifjú éveit.

A tanyák — kialakulásuk idejében — elősegítették és fejlesztették a belterjes mezőgazdasági kultúrát. A felszabadulás utáni időszakban a mezőgazdaság kollektivizálásával a fejlődés gátjaivá váltak. A hatalmas parcellákban akadályokat képeztek a kis tanyaépületek, és a tanyán lakók életkörülményeinek jobbátétele ezen az elszórt parcellákon nem volt lehetséges (útépítés, villamosítás stb). Ezeket a kis tanyaépületeket részben lebontották,

egyeseket tanyaközpontokká alakítottak ki, melyeknek használatáról bővebben a mezőgazdaság szocialista átszervezésénél, a termelőszövetkezetek kialakulásának a feltételeit vizsgálva szólunk.

Szántóföldjeik hasznosítása

Petik Ambrus 1784-ben, Békés megyéről adott kitűnő leírásában a megyének főbb terményeit versbe foglalva ismerteti:

„Békés Vármegyének lapályos határa,
Ad bőven gabonát, Szántó munkára.
Bort, Búzát, Szalonnát, Ember hasznára,
Takarmányt pediglen, Marha tartására.”³⁰



Trágyahordás alföldi könnyűkocsin
Rozvoz hnoja na lahkom voze
Düngerabfuhr mit tiefländischem leichten Wagen

Szántóföldi művelés alá vont földterületeiken a 19. század második felében még mindig fő termény a búza, mely a bevetett földterületnek több mint a felét foglalta el. A múlt század 90-es éveiben a nyomási földek felosztásával szántóterületüket növelték.³¹

Gazdálkodásuk színvonala ekkor még elsőrendűen az önellátást szolgálta. Árutermelők csupán búzából és állatokból voltak. Szántóik hasznosítása a századforduló éveiben a következő volt:

Búzavetésből	45%
Árpavetésből	6%
Kukoricavetésből	29 %
Zabvetésből	3%
Legelőből	15%
Terméketlen földterületből	2%

Legelők feltörésével — ami a legnagyobb mértékben az első világháborút követő években következett be — egyre inkább a takarmánytermelés nyomul előtérbe. A két háború közötti időszakban termelvényeiknél a fő hangsúly még mindig a búzán és a kukoricán van, de szántóföldjeik vetésforgójában helyet kapnak az ipari és kerti növények is, ami árutermelésük növekedésének, mezőgazdasági kisüzemük kapitalizálódásának az egyik mutatója. Az 1931-es évben a község határának földbevetési aránya a következőképpen alakult:³²

Búzavetésből	35%
Árpavetésből	7%
Kukoricavetésből	36%
Cukorrépvetésből	5%
Zabvetésből	11%
Pillangós takarmánynövényekből	6%
Hagymavetésből	3%
Sárga- és görögdinnyevetésből	1%
Kerti földből	1%
Legelőből	4%
Terméketlen földből	1%

A két háború között a községi szántóterületen termelt növényfélésegekről az 1935-ös statisztika adatai tájékoztatnak,³³ melyeket ha összevetünk az 1895-ös statisztikai adatokkal, akkor a termelésben a következő változásokat állapíthatjuk meg: szántóföldjeiket 340 kat. h.-dal növelték legelőik és rétjeik rovására, kerti művelés alá vont földterületük 218 kat. holddal növekedett, a szőlőterület lecsökkent 95 kat. holddal, mocsaras részek lecsapolásával nyertek 72 kat. holdat. Legszembetűnőbb a terméketlennek feltüntetett földterület megcsappanása. A két időszakban felvett statisztikai adatok tanúsága szerint 1144 kat. holdról 603 kat. holdra kisebbedett. Ez a szám egymagában is érzékelteti fejlett agrokultúrájukat, korszerű mezőgazdasági munkaeszközeiket és nem utolsósorban a lakosság számához mérten szűk határukat.

Az ipari növények és aprómagvak termelése a harmincas években — a gabonaválság időszakában — kezdődött, de igazi kifejlődése a negyvenes évek elején indult meg. A negyvenes évek elején szántóföldjeik hasznosítása így fest:

Kalászosokból és takarmánynövényből a szántóterület	30%
Kukoricából a szántóterület	30%
Ipari növényekből a szántóterület	40%

Az aprómagvakat a termeltető cégekkel feles művelésben termelték. A kapor, cukor-dinnye, uborka, bokorbab és saláta magját a pesti Mauthner cégnek kötötték le. A cukorrépat és a rostkendert szerződésre ipari üzemeknek termelték és szállították.

Földjük a búza termeléséhez kiválóan alkalmas volt, ezért élelmezésük és árutermelésük nagyon sokáig a búzára koncentrált. A fajta kiválasztására, nemesített, nagyobb hozamú búzafajták kikísérletezésére a két háború közti időszakban került sor. A húszas évekig az egész Alföldön elterjedt apró, piros szemű, magas sikértartalmú „magyar búzát” termelték.



Kézivetés zsákból (rekonstrukció)
Siatie rukou z vreca (rekonštrukcia)
Handsäen aus dem Sack

A környező nagy birtokok és a mezőgazdasági szakelőadások, gazdalanfolyamok hatására rátértek a „Bánkúti 1100-as” és „1050-es” ,a „Székács” és az „Esterházy” nemesített búzafajtákra. Talajukon a „Székács” elnevezésűt termelték a legnagyobb sikerrel, termése átlag-

ban kat. holdanként 15—16 q között volt, míg az ún. „magyar búza” terméshozama jó években is alig érte el a 9—10 q átlagot. Az „Esterházy” búzafajta — bár terméshozamban elérte a „Székácsot” — termelésével felhagytak, mert szalmája hamar „elült”, a gabona az érés előtti időszakban a földön elterült, nem ritkán kicsírázott.

A megcsappant területen a termelt búzamennyiség elérte a korábbi mennyiséget. Ennek egyik oka a kiváló nemesített fajták kiválasztása, továbbá földjeik jobb, intenzívebb művelése. Búzetéseik alá rendszeresen használtak istállótrágyát, földjét háromszor szántották. A földjeik javítására már nem volt elegendő saját állataik trágyája, hanem kialakult gyakorlattá vált, hogy a falubeli fuvarosoknak, földtelen zselléreknek trágyáért szalmát, vagy takarmányt adtak.

A búza vetőmagjának a megválasztására, tisztítására és gombabetegségek elleni fertőtlenítésre már a múlt században is gondot fordítottak. Vetőmagnak a határnak azon részéből hagyták a búzát, ahol a vetés nem volt gazos és szép egyenletes volt. A búza fertőtlenítésére a múlt század 80-as éveiből már vannak adataink. A vetőbúzát garmadába tolva meszes vízzel locsolták, 1913-ban már általános volt a „trieur”-rel való tisztítása. A meszes locsolást a szemeknek kékköves oldatban való fürösztése, majd az üzletekben kapható „Porol” fertőtlenítőszer használata váltotta fel.



Magtakarás tövisboronával
Zahrabávanie sejby „zubačkou”
Bedecken des Samens mit der Dornegge

A búza kézzel való vetése a szegényparasztság körében egészen a legutóbbi időkig általános volt. A kézzel vető ún. *vetőzsákot* akasztott a nyakába, amibe kb. 15—20 kg magot öntött. A föld hosszában menve minden lépésre jobb kézzel szórta a magot.

A vetőgép használata a múlt század kilencvenes éveiben válik általánossá. Először kis-
űn. tizenháromsorosakat, majd tizenkilenc és huszonegysorosakat használnak. A kis vető-
gépnek és a kézzel vető embernek a teljesítménye nagyjából egyenlő volt, négy kat. holdat
tudtak így bevetni. A nagy gép teljesítménye ennek a duplája. Az egyenletesebb és gyorsabb
vetésen kívül a gépi vetésnél kevesebb vetőmagra volt szükség. Géppel átlagban 120 kg-ot
vetnek el kat. holdanként, kézi vetéssel 140—150 kg-ot szórnak el. Azonkívül a kézi vetés
a vető és a szántó együttes munkáját kívánta. Kézzel vetni csak friss barázdába lehetett.
Mindkét vetési mód után az egész országban általánosan elterjedt trapéz alakú, fakeretes,
vasfogú boronával takarták a magokat, majd a finomabb munkájú túskeboronával simí-
tották el a földjét.

Túskeboronával a gyulai román szegényparasztok látták el a környéket. Tavasszal meg-
jelentek szekereik a hetipiacokon és átlagban fél mázsa búzáért adták darabját.

A két és háromlevelű vasfogások és láncos magtakarók zömében a két háború között
terjedtek el, először kisipari kovácskészítményeket használtak, majd a harmincas években
a könnyebb és olcsóbb gyári fogások váltak általánossá.

Földjeik művelésénél a henger használata szintén az uradalmak hatására terjedt el a
húszas években. Használata majdnem kizárólag a tavaszi vetésekre korlátozódott, előnye
volt a föld tömítése és így a magok csíráképzésének a fokozása. A föld struktúráját javító
különféle tárcsák és kultivátorok a harmincas évek végéig váltak általánossá.

Az aratással — az év legjelentősebb mezőgazdasági munkájával, annak technikai le-
írásával — bővebben nem kívánunk foglalkozni, mert részletes leírással rendelkezünk a



Földsímítás láncos megtakaróval
Kyprenie pôdy reťazovou bránou
Bodenglätten mit dem Ketten Samendecker

szomszédos Kardoskút pusztáról. ³⁴ Az aratás technikájában beállott változásra vonatkozóan kívánjuk megjegyezni, hogy a sarlós aratásnak még az emléke sem él, kaszálni az ún. *kétkacsos* kaszával szoktak, melynek nyelére a gabona szárának hosszától függően — egy — vagy kétágú *csapót* szereltek. A csapók a nyélhez illesztett, meghajlított vesszők voltak.

A marokszedéshez hajlított természetes faágot, később hasonló formájút, de már a bogárnál által készítettet használtak. Ennek a marokszedő eszköznek a használata Békés és Csongrád megyék déli részein általános volt. ³⁵

Az aratással, mint időszaki-részes munkával bővebben kívánunk foglalkozni. Ország-szerte a törpebirtokosok és agrárproletárok legjelentősebb munkaalkalma. A többség évi kenyerét ezzel a munkával kereste meg. Tótkomlós határában nagybirtok nem volt, így a szegénység a nagyobb gazdánál talált aratási lehetőséget, csak egy töredék járt el a szomszédos nagybirtokra.

Az aratás munkája hétfő reggeltől szombat estig tartott, a tanyabeli földekre és haza is a gazda fogata hozta ill. vitte az aratókat. Ezekre a csoportos vidám kocsizásokra még ma is szívesen emlékeznek az idősebb korosztály és nem egynek az ajkán hangzik el az elmenetelükkor énekelt dal:

„Lassan kocsis, hogy a kocsi ne rázzon,
Hogy a babárn gyenge szive ne fájjon”.

Hétközben az aratók a tanyai istállóban vagy színekben aludtak, este és reggel főztek bográcsban a tanyabeli kútnál. Főtt ételeik a tarhonyás, tésztás, krumplis ételekre korlátozódtak. Ebédre tejet ittak, szalonnát, kenyeret ettek.



Aratás „kacsos” kaszával és „takaróval”

Žatva kosou s háčikom a rázsochou

Ernten mit einer Sense mit Griff (*kacsos*) und Sensebogen (*takaró*)

Bérezésük az 1878. évi Községi Tanácsülésen hozott határozat szerint a levágott gabona tizenötödik része és a *kommenció*. A *kommenció* egy aratópár (kaszás, marokverő) részére 50 kg búzából, 3 kg szalonnából, 1 liter pálinkából, 2 kg főzelékből (bab, borsó vagy len-cse), 1 liter tejből állt. Az utóbbi naponta értendő, a többi az egész aratás idejére. Ebből a *kommenció*ból a kaszás a marokverőnek a gabonából egyharmadát adta, az ételmet közösen fogyasztották el. Rendszerint az ételeket a marokverő készítette el a kaszásnak, aki viszont a főzésnél a tűzrevalóról és a vízről gondoskodott. A múlt század utolsó évtizedéből származó leírás szintén a fenti állapotokat rögzíti.³⁶

Az aratás a mezőgazdasági munkák között a legjövedelmezőbb, ezért a gazdák igyekeztek más — kevésbé jövedelmező — munkához kapcsolni, különösen akkor, amikor rátértek az ipari növények és aprómagvak termelésére. Csak annak adtak aratást, aki aratópáronként 1 kat. hold növényvédelmi munkát vállalt.

A gabonát a 19. század közepén még a szénához hasonló módon kezelték. Rendre vágták és nyomtatóba rakva húzták a szérűre. A gabonának nem rendre, hanem rávágása a nyolcvan — kilencvenes években válik általánossá. Ez a vágási mód magával hozta a kévék kötését és a kereszték rakását is.

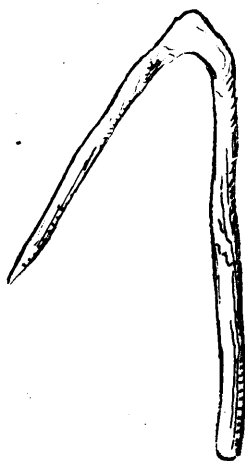

Marokszedő kampó
Kvaka na podberanie obilia
Hacke zum Abraffen

A szemnyerés — mint az egész Alföldön általában — a nyomtatás volt. Leírását és a munkafolyamatról készített filmet a szomszédos kardoskúti Kérdő-tanyán készítették el az ötvenes években.³⁷ A nyomtatás a 19. század utolsó évtizedeiben Tótkomlóson már elmaradt munkamódszer volt,³⁸ a hetvenes évektől kezdve válik a cséplőgép általánossá. Jankó János 1886-ban írja,³⁹ hogy a községben 22 cséplőgép működik, és az alig tíz évvel később megjelent Tótkomlós történetében⁴⁰ már 40 cséplőgépről olvassunk.

A cséplőgép ilyen nagyarányú és gyors elterjedése korszerű és intenzív mezőgazdasági kultúrájának az egyik mutatója. A lóval való nyomtatás késleltette az összes mezőgazdasági munkát. Míg a géppel a cséplés pár nap, legfeljebb két hét alatt megtörtént, addig a nyomtatás nemritkán pár hónapig is elhúzódott, időben elérte és belenyúlt a kukoricatörés és az őszi szántás munkájába. Mint írják „...volt aztán nagy kapkodás, sokszor a szérűn ki-zöldelt a garmada, a letört kukorica ázott a földön, a szántás is csak lopva ment.”⁴¹



Marokszedés kampóval
Podberanie obilia kvakou
Abraffen mit der Hacke

A nyomtatás erősen igénybe vette úgy az emberek, mint az igásállatok munkaerejét. Az ágyásokra 4—6 lovat vezettek rá, és a nyomtató munkásoknak, az ún. „betyároknak” kifizetett bér a múlt század 70-es éveiben 3 köből búza, 2 köből árpa, 1 pár csizmafejelés, 1 kocsi szalma és 6 új forint volt. Ez a bér az egész nyomtatás idejére szólt. Még akkor is annyit kapott, ha az időjárás, vagy a másirányú mezőgazdasági munkák miatt a nyomtatás decemberig elhúzódott. A munkát vezető első betyárnak még a fenti bérezésen kívül adtak egy kocsi tüzelőtrágyát is.

Nyomtatással naponta 20—30 q-nál többet nem tudtak elvégezni, és az így nyert szem tisztasága is igen vitatható volt. Géppel ezen idő alatt 80—100 q-t csépeltek el, és a gabona is az előbbinél lényegesen tisztább volt. Ez a két adat beszédes bizonyosság a gépi cséplés korai és nagymérvű elterjedése mellett.

A gépi cséplés új munkaszervezeti formákat kívánt. Egyrészt állandó és bizonyos szak-tudással rendelkező, jól összeszokott társulatot, másrészt gyakorlatot a gépi munkák ki-szolgálásában. A cséplőmunkásokat a géptulajdonosok „fogadták”, rendszerint négy személyt, akik az asztagon dolgoztak, négy szalmahordót, négy kazalrakót, két kévevágót, két etetőt, egy vízfordót és hat pelyva- ill. törekhordót. A két utóbbi kategória rendszerint a női félrészesekből került ki. Bérezésüket szintén az 1878-as Tanácsi Jegyzőkönyvből tudjuk rekonstruálni. Eszerint minden elcsépelte száz zsák szemből hét zsákkal kaptak a cséplőmunkások.⁴² A századfordulón a gazdák a cséplőrészt egyben adták ki, ebből osztozott a géptulajdonos és a munkások, mégpedig fele-fele arányban. A cséplés első hetében a gabona 8%-át, a második héten 7,5%-át, a harmadik héten 6%-át kapták. A bérezés ösztönző volt a gyors munkára, vagyis igyekeztek egy gazdánál a legrövidebb idő

alatt végezni. A géptulajdonos és a munkások ellátásáról a csépletető gazdák gondoskodtak. Az első világháborúig az étkezés is eléggé korlátozott volt. A gazda reggelenként porció pálinkát és az étkezéshez kenyeret adott, teljes ellátás csak a gépkezelőnek, a fűtőnek, a bandagazdának és a két etetőnek járt.

A keresményt minden vasárnap reggel a bandagazda falubeli házánál mérték szét. A fennmaradó pár kiló búzát eladták és közösen megitták. Gajdács⁴³ lényegében kevés eltéréssel ugyanezt a bérézést írja le, bár megemlíti, hogy hasonlóan az aratáshoz, a munkások még *kommenciót* is kaptak.

A cséplőmunkások csak úgy szerződtek, ha a csépléssel legkésőbb Szt. Mihályig végeztek, hogy harmados kukoricájukat, — mely akkor érett törés alá — letörhessék.

A gabona elraktározásának Tótkomlóson nagyon sok és gazdag variánsát találjuk. A *veremben* való raktározás még ma is élénken az idősebbek emlékezetében él, a századfordulón általános gabonaelraktározási módnak számított.⁴⁴ A vermek körtealakúak voltak, a falubeli házak partos utca felőli részében ásták, kiásás után szalmás törekkkel megtölték és meggyújtották. A jól megtömött veremben még két hétig is izzott a tűz, így a falak kiégtek, megkérgesedtek, megkeményedtek. A nyomtatott gabonát beleöntve annak törekes része a verem falához tapadt, ezzel is gátolta a szemek romlását, dohosodását. A vermet megtöltve, elszűkülő nyílásukat szalmával, majd kúp alakú edénnyel borították le, nyílását pelyvás sárral elmázolták. Hasznosnak tartották ezt a raktározási módot, mert biztosította a gabonát a tűz ellen, de magas talajvíz esetén esős évszakokban bekövetkezhetett a szemek dohosodása. Egy veremben átlag 25—30 köböl szemet tudtak tárolni. A család szükségletét szolgáló kenyérgabona mennyiséget a kamrákban, ácsolt ládákban tartották. Ide már mosottan rakták el a búzát. Átlagban 12 köböl fért el benne.



Búzakeresztek
Žitné hrby (kříže)
Weizenkreuze

A múlt század második felében meginduló nagyobb arányú szemtermelés nagyobb befogadóképességű rakodószíneket tett szükségessé. Ilyenek voltak, a múlt század 70-es éveitől kezdve általánossá vált *hambárok*. Favázások, fonottfalúak, kívül belül sárral tapasztottak voltak, belül deszkából készült rekeszekkel különítették el a gabonafajtákat. Fatalpazatukat téglákra, vagy magasabb faláakra állították. Ez utóbbi megoldásnál a teret ólak részére hasznosították. Készítői helybeli ácsok voltak, az oldalak fonását gazdaemberek végezték el. Sok hombárt Makóról vontattak a községbe.

A téglából épült magtárakat, helyi nevén *magazinokat* a múlt század utolsó évtizedében kezdték építeni azok a jómódú gazdálkodók, akiknek termelt gabonamennyisége a néhány vagon is meghaladta. A magtárak az utca vonalára épültek téglából. Az épületek belső osztása a hambárokéhoz volt hasonló. Szellőzésükre kis vastáblás ablakok szolgáltak. Általában két-három vagon gabonának az elraktározására szolgáltak.

A gabona elraktározásának a módozatainál meg kell emlékezni a zsellérek és időszakos munkások tárolásának a gyakorlatáról is. A gabonát a kamrában tartották, ehhez rossz hordókat, ládákat, később zsákokat használtak, amit gúlaszerűen raktak egymásra.

A községben folyó nagyarányú gabonatermelés kitermelt a községben egy felvásárló, kupec réteget is. Már 1880 előtt is szállították a búzát Aradra, és ekkor már két gabonakereskedőt tartottak nyilván. Számuk a két háború között hétre növekedett.

A rozstermelés csak mint korai tavaszi zöldtakarmány és mint zsuppszalmának való nyersanyag jött számításba. Háromszáz-négyszáz négyszögölnél többet egy gazda sem vett. A tavaszi szükségletet meghaladó rozsvetést megérés után lekaszálták, a szemet kézzel kiverték, szalmájából télen szakajtókat, tartóedényeket fontak spirális technikával.

Az árpa termelése állataik takarmányozását szolgálta. Fajtában a két és négysorosat termelték. A sörárpát az első világháború után ismerték meg és vált általánossá. Őszi árpát csak uradalmakban termeltek, a gazdák nem vették át termelését, mert szalmáját nem tud-

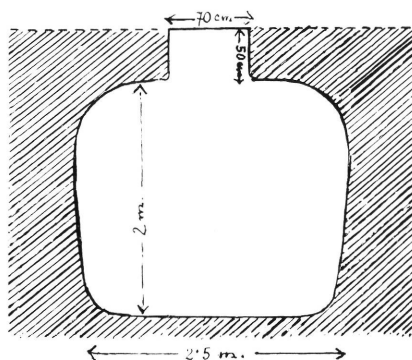

Gabonásverem Lehoczky Mátyás gazdálkodó elmondása szerint (rekonstrukció)

Jama na obilje podla podania gazdu Mateja Lehoczkého (rekonštrukcia)

Korngrube laut Erzählung des Landwirtes Mátyás Lehoczky (Rekonstruktion)

ták takarmányozásra használni. Az árpát mindig kísérőnövényt — lucernával, vagy lóherével — vetették együtt. Az élőlő takarmánynövény a kalászosok lekerülése után indult fejlődésnek.

Zabot csak nagyon kevésé, kizárólag határuk homokosabb, gyengébb talajú részében vetettek. Kizárólag csikóikat abrakolták a termelt kis mennyiséggel.

Másik jelentős terményük a tótkomlósiaknak a búza mellett a kukorica volt. A két háború között szántóterületük 30%-ában termelték⁴⁵, a felszabadulás után az ötvenes években termelése alig két százalékkal esett vissza (28,2%). A kukorica termelése a megye területén már a 17. században is jelentős volt. 1694-ből olvassuk: „...amely kukoricza vetések volt az gyulaiaknak eltapodtatta, elvesztegette”.⁴⁶ Művelésének jelentőségét Thessedik Sámuel is kiemeli.⁴⁷ A betelepülő szlovákok átvették művelését, bizonyoság rá, hogy az elsőként termelt kukoricafajtákat — a nyolc és tizenkét sorosakat — magyar elnevezéssel illették. Erről a kukoricafajtról írja Cserháti Sándor⁴⁸, hogy hazánkban a déli részén általánosan termesztik. A későn érő tengerifajták közé tartozik, vastag csutkája és apró szeme miatt termelése nem volt gazdaságos. Rendkívül magas cukortartalma miatt a sertések hizlalásánál kiváló eredményt értek el vele. A századforduló utáni években jobb, nemesített fajtákat kezdtek el termesztetni. A beregi németek az ún. *birkás* fajtát hozták be, szélesebb körben nem vált kedvelté, mert itt is, mint az ország többi részén, a *lófogú* kukoricafajta szorított ki minden eddigi termelt fajtát.

Elemi csapás esetén, ha nem tudtak időben vetni, vagy a korai vetésű kukorica kifogyott, ültették a hetven-nyolcan nap alatt beérő „biela kukuric”-ot és a *fűstös*-kát. Az előbbi fehér az utóbbi pirosas, kékes szemű.

Pattogatni az *aranybányait* szokták. Kertekben és a határbeli veteményesföldeken csemegekukoricát termelnek. Félig éretten megfőzve fogyasztják.



Gabonatartó hambár felállítva a lakóházzal szemben
Obilný hambár postavený naproti domu
Schüttboden, errichtet im Hof gegenüber dem Haus

A kukorica termelésének a technikája az Alföldön ismerttel egyezik. Tanulmányunkban termelésének fontosabb állomásaira térünk ki. A kukorica rendszerint búza után kerül a frissen trágyázott és kétszer alászántott földbe. Vetése Szt. György hetéig megtörténik. A múltbeli vetése kétféle módon történt: eke után kézzel, utóbb az ekére szerelt vetőgéppel vagy botszerű kézi kukoricaültető eszközzel.⁴⁹ Az előbbi vetési mód lehet mondani a legutóbbi időkig a szegényparasztságnál élő gyakorlat volt. Előnye, hogy gyorsan, kevés maggal tudnak nagyobb földterületet bevetni. A kukoricának ez a vetési módja az országban a legelterjedtebb.⁵⁰ Használatáról már a 18. században is tudunk, a 19. sz. első felében pedig a legelterjedtebb vetési mód.⁵¹

Tótkomlóson ügyes kezű, parasztemberek az ekére szerelt hetőkülönbféle kukoricavetőgépeket, *pergetőket* konstruáltak. Elterjedésük területe az ország délkeleti része. A pergetők magtartója deszkából készült, kereke az eke kerekéhez kapcsolódott és a megadott távolságra szórta a magokat. A szórótengelyt, — mint a vetőgépeknél — nem lehetett elzárni, ezért, hogy a megfelelő köztávolságot biztosítani tudják, az ekének csak minden harmadik fordulásánál szerelték fel. Később kovácsok is készítettek a fapergetőkhöz hasonlókat, technikailag jobb kivitelben.

A kukoricának bottal való ültetése az indián kukoricatermelő kultúrát jellemzi. Hazai

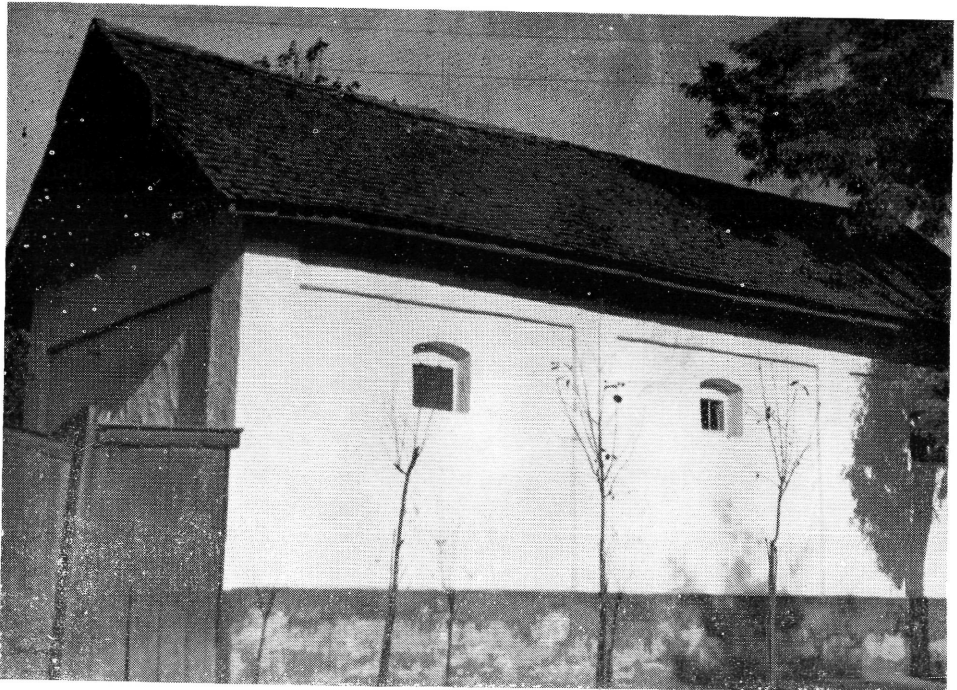

Utca vonalára épült magtár (12. kat. h.-as gazdálkodóé)
 Sypáreň stavaná pozdlž ulice (12-jutrové gazdovstvo)
 In der Straßenlinie erbauter Speicher (Landwirt mit 12 Joch)

vonatkozásban bottal való ültetésről a Tiszántúlról és a Dunántúl déli részéből vannak adataink.⁵² A Tótkomlóson használt *ültetőpuska* lényegében az ültetőbotnak egy fejlett változata. Ez a szerkezet a földbe nemcsak lyukat vág, hanem mindjárt pár szem magot is a

lyukba enged. A községben használt kukoricavető *puska* egy méter hosszú bot. Oldalán pléhből készült magtartó van, mely a botnak az összecukásával — a pléhből készült — tölcséren keresztül engedi a magokat a földbe. Ennek a kukoricavetési technikának nem volt a faluban nagy elterjedtsége, csak kistölgyűk és agrárproletárok használták kerti, vagy harmados kukoricaföldjeiken. Mint mondták „... puskát csak az használt, akinek nem volt lova.”

A kézikapálás volt a kukorica gondozásának a legelterjedtebb módja. A lóvontatású ekekapát a 19. század utolsó évtizedében kezdték a nagyobb földű gazdálkodók használni. Gyors elterjedését haladó munkateljesítményének köszönhette. Míg kézikapával egy nap alig háromszáz-négyszáz négyszögöl földet munkáltak meg, addig ekekapával általában ezerkétszáz négyszögöllel tudtak végezni.

A kukorica törése szeptember végén a Mihály napja utáni időszakra esik. Hajával együtt törik, általában csak a korai délutáni órákig, majd a megszedett csöveket a tanyaudvaron fosztják. A környező, nem nemzetiségi falvakban a kukoricaszedés módja a tótkomlósival megegyezik, a helybeliek ezt a szedési és fosztási módot *tótos*-nak mondják.⁵³

A kukoricának a megmunkálása általában részes munka volt és csak a harmincas évek végén vált általánossá a napszámos művelése. A pénzbeli fizetség helyett a szedőnek naponta egy zsák kukorica és háromszori bőséges étkezés járt.

A fosztást a szedők végezték el. Az udvaron csomókban szórták le a csöveket. A fosztó a halom közepére állt és lefosztva a csöveket maga mögé dobta. Ha egyik előbb meg-



Utca vonalára épült magtár (78 kat. h.-as gazdálkodóé
Sypáreň stavaná pozdlž ulice (78-jutrové gazdovstvo)
In der Straßenlinie erbauter Speicher (Landwirt mit 78 Joch)

volt a maga részével, átült a másikhoz segíteni. A fosztásnak ez a módja egész dél-kelet Magyarországon általános.⁵⁴ A fosztóknak étkezés nem járt, munka után almával, dióval kínálta meg a háziasszony a munkásokat.

A szárat rossz kaszából és sarlóformájú hosszúnyelű *szárvágókkal* vágták. Ugyanilyen eszközöket ismertek és használtak a szomszédos Hódmezővásárhelyen, Kardoskúton és Orosházán is.⁵⁵ A levágott szárat kékébe kötötték, a kötelet kukoricaháncsból sodorták, majd kúpokba rakták össze, hogy az időjárás viszontagságaitól megóvják. A tanyai udvarokon felállított kúpokba, kazlakba még ezer kékénél is többet raktak. A kukoricacsöveket a szegénység a ház padlására öntötte, a módosabbak — kinek több terményük volt — lécből készült górékat építettek. Ezeknek a góréknak a magyarországi elterjedését Balassa Iván nyugat-európai átvételnek mondja.⁵⁶ Hazánkban a nyugati nagybirtokokon már a 18. század végétől kezdve fellelhetők, paraszti használatuk a 19. század utolsó évtizedeire tehető. Tótkomlóson a nagyobb gazdák tanyabeli udvaraikra, falubeli házaiknak utcai és udvari telekhatárára nemritkán uradalmi méretű górékat építettek. Egybe-egybe 15—16 vagon csövestengeri is befért.

A kukorica termelésének részes munkájához kapcsolódik a ledolgozási rendszernek és uzsorának egész láncolata. 1891-ben írják: „... amit a nép tengeri műveléssel kapcsolatban általában uzsorának vagy robotnak nevez, mintegy tizenöt éve honosított meg Békés megyében az akkor is megszorult kubikusok által.”⁵⁷ A részes kukoricaföld megmunkálásának a lehetősége vonzotta a szegényparasztságot a gazdákhöz. A kukoricaföldért még más

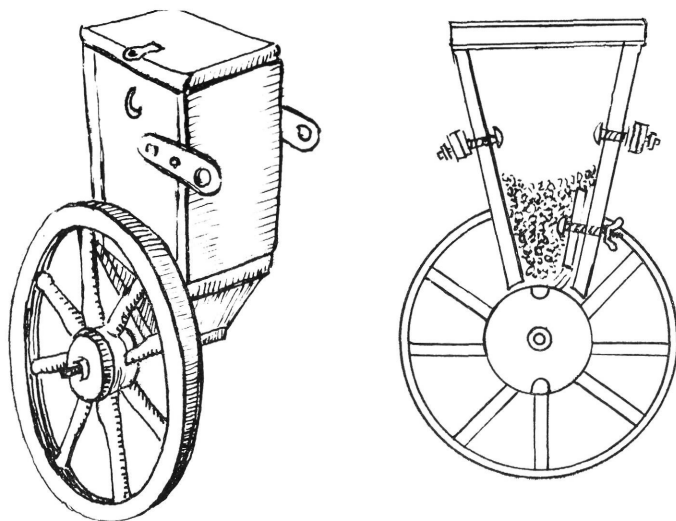

Ekére szerelhető kukoricapergető
 Na pluh pripevnená konštrukcia na siate kukurice
 Auf einen Pflug montierbarer Maissäer

— kevésbé kifizetődő — ipari növények megmunkálását is vállalták. Példaképpen hozzuk fel, hogy a húszas években a kapott harmados kukoricaföldhöz még egy kat. h. harmados cirok és két kat. h. cukorrépa művelését kellett vállalni.

A részes kukoricaföldnek minden fogatos munkája a gazdát terhelte, a kézi munkát a részesnek kellett elvégezni. A kapálóeke elterjedése változtatott a vállalók részesedési ará-

nyán. Az eddigi harmados kukorica — mivel a kapálóeke lényegesen könnyített a munkán — negyedes kukoricává vált. A részes kukoricaföldből, ugyanúgy mint az aratásból először a gazda cselédei, állandó munkásai kaptak.

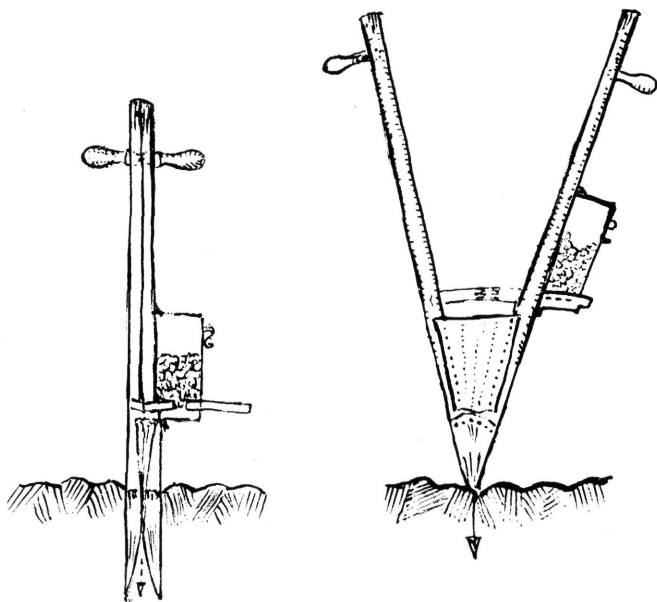

Kukoricaültető puska
„Puška” na siatie kukurice
Gerät zum Maissetzen (*puska*)

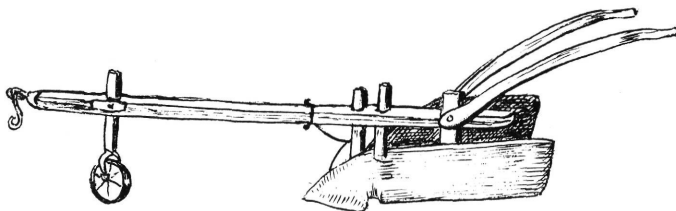

Kukoricatöltőgető faeke
Drevený pluh na obhrňanie kukurice
Holzflug zum Maishänfeln

A környező nagybirtokokon a múlt század közepén még felesművelésben adták ki a kukoricaföldeket, ez a jobb gépi felszerelés következményeként már a századfordulóra megszűnt.⁵⁸

A kukorica köztes veteményei között megemlíthető a bab és a takarmánytök. Mindkettő ültetését az ekekapának a használata szorította ki. A múltban napraforgót csak a kukoricatáblák szélére, határának a mezsgyéjére vetettek. Gazdasági haszna aprójószágaik takarmányának pótlására szorítkozott.

A napraforgó mint önállóan termelt piacos növény csak a harmincas évek vége felé vált jelentőssé. Haszna — mint olajat adó növénynek — csak a felszabadulás után volt jelentős. Szárát mint tüzelőanyagot sokra becsülték.

A kerti növények közül a hagymának a termelése a nagyparaszti gazdaságokban a két háború közti években indult meg. Határukban először nagymajláti zsellérek termelték bérelt, vagy részes földön. Többévi sikeres munkájuk eredményeként a faluban házat tudtak vásárolni. A hagymatermelés jövedelmezőségére először a gazdák figyeltek fel és főleg feles, kisebb mértékben bérelt földön termeltették. A felszabadulás után termelése a makói hagymatermelési körzethez kapcsolódik. A két körzet termelési technikája között kisebb, gazdasági jelentőségét tekintve nagyobb a különbség. Makón a termelést zsellérek kis kerti földjeiken, vagy járandósági földjeiken kezdték.⁵⁹ Tótkomlóson a határbeli földeken a szomszédos községbeli zsellérek honosították meg a művelését, melyet aztán a gazdák felesművelésben, elvértve bérbeadott földön, termeltették a felszabadulásig.

Szántóföldi termelésének technikája teljesen megegyezik a kertben történő termelés technikájával. Földjét őszelel mélyen megszántják. A szántásnak olyan mélynek kell lennie, hogy pár cm *eleven* föld kerüljön a hantok tetejére.

A hagyma termelésének a technikája Tótkomlóson is a makói gyakorlat szerint történik.⁶⁰ A magot maguk termelik meg, általában ötven-hatvan fejet tesznek ki a ház előtti kertbe. A júliusra beérett magot lepedőbe szedik és a padláson szárogatják. Pár heti szárítás után az udvaron, ponyvára terítve bottal kicsépelik. A magot három évig hagyják pihenni, csak aztán vetik el tavasszal sűrűn, barázdába szórva, vigyázva, hogy a dughagymák ne fejlődhessenek nagyra. Száruk augusztusra elszárad, akkor a sort ásóval meglazítják és az apró hagymákat kiszedik. Otthon teknőben megmossák — mosással Makón és környékén nem talákoztunk — és az udvarnak a napos részén megszárazítják.

A dughagymát a Makón használatos osztályozórostán válogatják.⁶¹ A két végén kieső hagymákat — a 6 mm-es *zsigát* és a 28 mm-es *pitleszt* — továbbtermesztésre nem tudják felhasználni. Az előbbi túl fejlett, az utóbbi apró. A dughagyma hőkezelése, előszárítása a makói szárítási móddal azonos.⁶²

Vetése, duggatása kézzel történik márciusban, egymástól arasznyi távolságra. Közeli nem ritkán 40 cm-esek. A nagy távolság a köztes zöldségtermelés miatt vált szükségessé. A hagymaduggatáshoz az a hiedelem fűződik, hogy nem jó mezitláb ültetni, mert akkor a hagymaszár hamar *felbőrdösödik*.

A vöröshagymát augusztus közepe táján szedik, amikor a szára elszáradt, akkorára mondják, hogy a fejek beértek.

A termelvényeik között a hagymának a másodlagos gazdasági jelentőségére utal, hogy a falun belül értékesítésével senki sem foglalkozott. A hagymakereskedők, felvásárlók Makóról jöttek, egyeseknek közülük volt ugyan helyi megbízottja, aki az összegyűjtés fára-dalmait átvette, de az értékesítés a kereskedők gondja volt. A felszabadulást követő években hozzáfogtak a kisebb földterületen nagyobb hasznot hajtó növények termeléséhez. Ekkor vált általánossá — a már eddig is kisebb mértékben termelt — hagyma művelése. Elsőrendűen családjuk munkaerejével fogtak termeléséhez.

A kender termelésének a múltban — ruházatuk alapanyagát szolgáltatta — gazdasági jelentősége volt. Kendernek alkalmas földterületeket 1851-ben hasították ki a község határának délkeleti oldalán, minden beltelek után 240 □-ölet mértek. A tanyabeli földeken is termeltek a gazdák, természetesen részes művelésben. A bevetett földterület nem haladta meg a két-három láncot. A múltban a kendert az asszonyok dolgozták fel, jeles szövő hagyományai voltak a községnek. Később már csak a gazdaságukhoz szükséges zsákokat, ponyvákat és pokrócokat szőtték meg.

Az iparilag hasznosítható kendertermelésre a harmincas évek elején tértek rá. Művelé-



Kukorica hazahordása szekéren
Zvážanie kukurice na voze
Der Mais wird mit dem Wagen heimbefördert



Kukoricafosztás a tanyaudvaron
Bielenie kukurice na dvore sálaša
Maisschälen am Bauernhof

Sarlóalakú régibb és kaszából készült
 újabb típusú szárvgó
 Sekáče: starší typ srpového tvaru, novší
 vyrobený z koso
 Sichelförmiger alter und neuerer, aus
 einer Sense angefertigter Rohrschneider
 von neuerem Typ

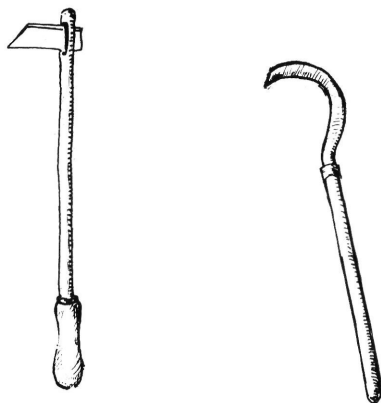

sét igyekeztek az aratási és kukoricaművelési munkákhoz kapcsolni. De még így sem volt lehetséges 1200—1600 □-ölnél többet termelni.

A másik jeles ipari növényük a cukorrépa volt. Termelése lényegesen fiatalabb, a harmincas évek végén vált a nagyobb gazdák szántóföldjein az egyik jelentős terményükké. Művelése szintén részes művelésben történt, csak míg aratásnál vagy kukoricaművelésnél a terményből részesültek a munkások, addig a cukorrépánál a reájuk eső mennyiség pénz-

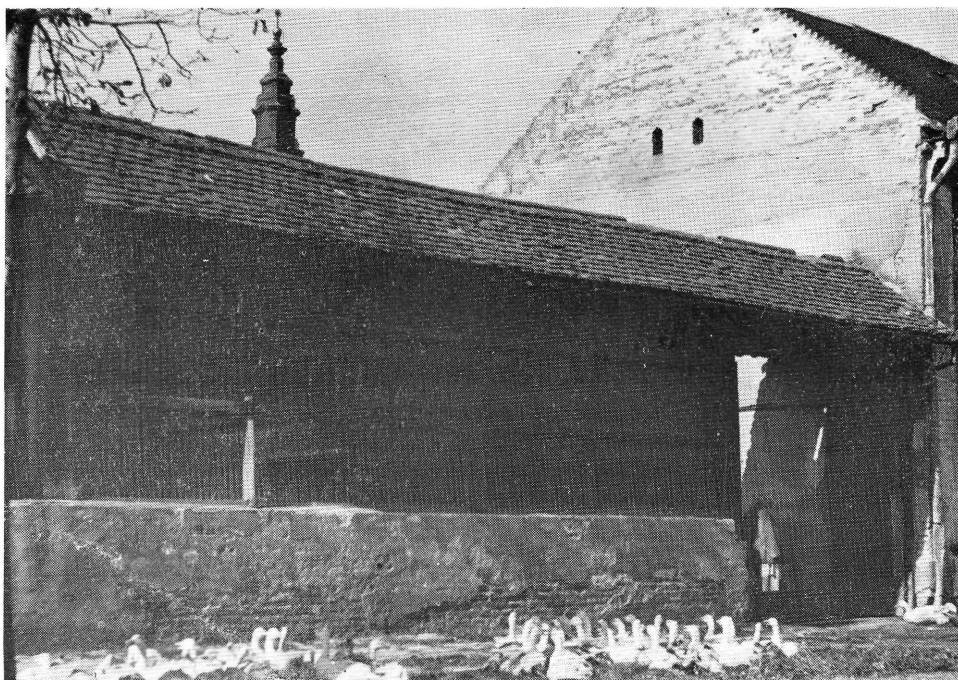

Az utca vonalára épült kukoricagoré
 Kukuričná sýpka pozdř ulice
 An der Straße erbauter Maisspeicher

értékét kapták. Igazi fellendülése csak a felszabadulást követő években következett be, amikor termelése a földnagyság arányában vált kötelezővé.

A takarmányrépa termelése nehezen hódított tért, pótlásul takarmánytököket etettek az állatokkal. A harmincas évek végén kezdték táblában termelni, de ekkor sem volt egy-egy gazdának kétszáz-háromszáz négyszögölnél több.



Napraforgószár kötözése
Viazanie slnečnikov
Binden der Sonneblumenstiele

A pillangós takarmánynövények termelése a rétek és legelők feltörését követően lendült fel. A lótartás és a lótenyésztés különösen a lucerna, bükköny és lóhere termelését tette szükségessé.

A zöldségtermelésről Gajdács⁶³ megjegyzi, hogy nem igen foglalkoznak vele. Az étkezéssükhöz felhasznált kis mennyiséget házi kiskertjeikben, vagy a *dinnyeföld* elnevezésű hátrészben termelték meg. Munkája és haszna is a nőké volt.⁶⁴

Dinnyetermeléssel már a múlt századbeli leírások szerint is foglalkoztak. Fajtában a sárgadinnyét, népi elnevezés szerint a *girizdeshajút* termelték, a görögdinnyében korábban a szentesi tájfajtát, később a hevesi fajtákat kezdték termelni. Az új dinnyefajtákat a piacon vásárolt étkezési dinnyék magjából szaporították. Ezért az elnevezések is az árusító személy lakhelyéből adódtak. Így számontartottak meggyesi, hódmezővásárhelyi, szentesi, bihari és hevesi dinnyefajtákat. A nagyobb gazdák a dinnyét is felesben termeltették. A dinnye nem képezte piacos áruféleségüket, főleg háztartásuk ellátására termesztették. Itt termelték meg köztesként az uborkát, tököket, zöldségféléket és répát. A termelés színvonalára cse-

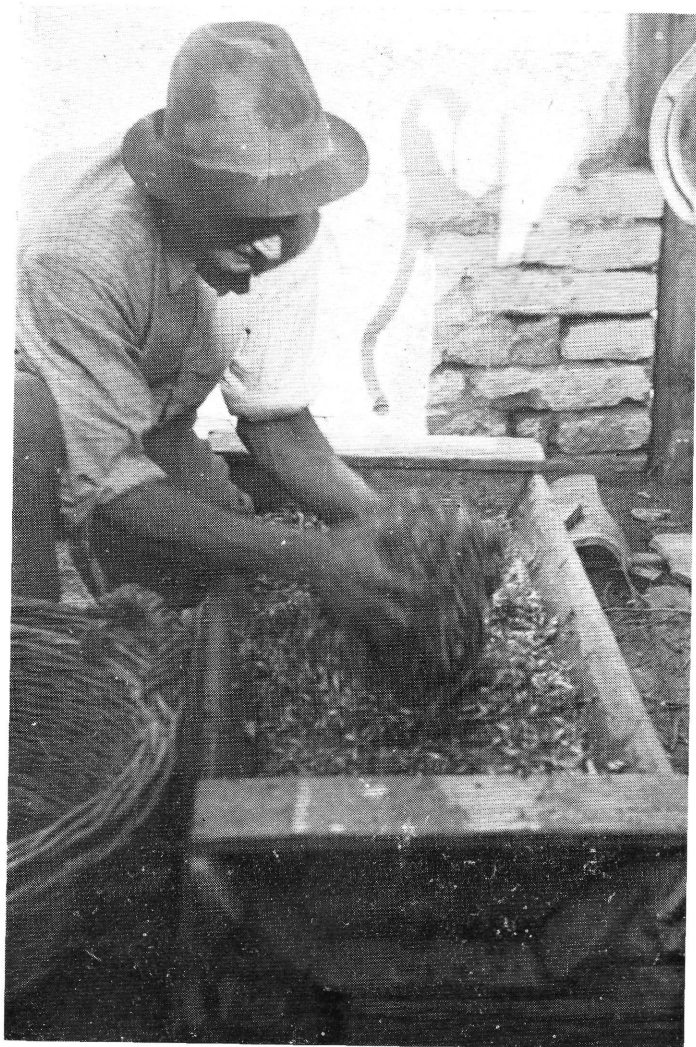

Dughagyma mosása teknőben a ház udvarán
Umývanie cibuliek v koryte na dvore
Waschen der Steckzwiebeln im Trog am Hofe des Hauses



Mosott dughagyma szárítása a ház udvarán
 Sušenie umytých cibuliek na dvore
 Trocknen der gewaschenen Steckzwiebeln am Hofe des Hauses

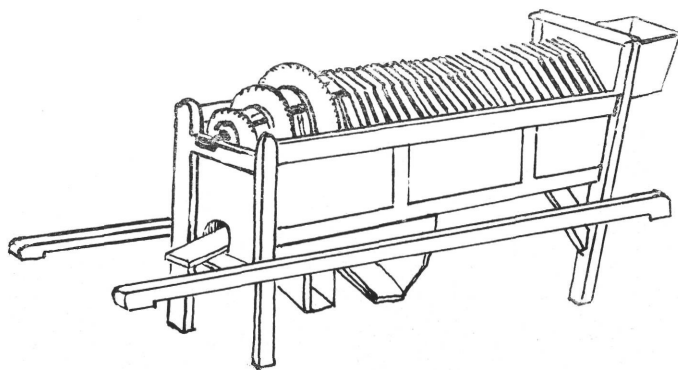

Hagymaosztályozó rosta
 Riečica na triedenie cibule
 Zwiebelssortier-Reiter

kély gondot fordítottak, ezért az itt termeltek még háztartásuk szükségletét sem fedezték mindig.

A századfordulóról kelt leírások tudósítanak arról, hogy a komlósi piacra a makói és bánáti parasztok, főleg svábok és szerbek nagy mennyiségben hordanak zöldséget és gyümölcsöt. A hétfői piacaik nemcsak a szomszédos községek — mint Nagymajlát, Ambróz-



Hagymaföld kihúzása „utalógereblyével”
Vyznačenie cibuľových radov „šnúrovacími” hrabľami
Bezeichnen (*kihúzása*) des Zwiebelfeldes mit dem Reihenzieher (*utalógereblye*)



Hagymaduggatás
Vysádzanie cibuliek
Zwiebelkalfatern

falva, Pitvaros, Csanádalberti, Békéssámson, Orosháza, Pusztaföldvár, Csanádapácza, Nagybánhegyes, Mezőkovácsháza és Mezőhegyes — venni és eladni kívánó lakosait vonzották, de az olyan távolabbi községekből és városokból is felkeresték őket, mint Nagylak, Makó, Hódmezővásárhely, Nagyszénás, Csorvás, Magyarbánhegyes. A nagy mennyiségű nyers és savanyított káposztát a csanádi rácok szállították.

A két háború között háztartásuk zöldségfogyasztásának növekedését fokozódó termeléssel növelték. Példaképpen hozzuk Bútor István hét k. holdas földműves kerti földje hasznosításának földbevetési arányát 1942-ből. Másfél lánca zöldségesföldjébe rakott 180 tő dinnyét, közéje 150—200 szál téli fejeskáposztát tűzelt és ugyanannyi tő étkezési vastag-húsú paprikát (kalinkói és cecei tájfajtákat) és 30 szál paradicsomot.

A felszabadulás után általánossá vált, hogy határuk homokos, hamar felmelegedő részében cukorborsót termeljenek. A burgonya termelésével a mai napig sikertelenül kísérleteznek. A vetőburgonyát évről-évre Szabolcsból hozzadják.

Az első világháborút követő években több bolgárkertészet is alakult a község határában. Termelvényeik és munkaszervezetük a hazánkban dolgozó bolgár kertészekével volt azonos.⁶⁵ Sikereiket látva a helyi származású Benyó András is beállított 25 kat. h. földjén öntözéses bolgárrendszerű kertészetet. Vízemelő szerkezetét a bolgárokkal csináltatta. Termelvényeit a helyi piacon kívül Orsoháza és Budapesten értékesítette.

A felszabadulás után — a földreform következményeként nem volt bérletnek megfelelő nagyságú terület — felhagytak a belterjes zöldségtermeléssel, és amelyik bolgárnak saját tulajdonú földje volt, az a külterjes földművelésre tért rá. Az ötvenes évek végén már csak egy bolgárkertész, földjének egynegyed részében, kertészkedett. A termelést nem tar-



Cukorrépaszedés
Vyberanie cukrovej repy
Zuckerrüben Sammeln



Cukorrépa koronájának levágása
Odrezávanie repných korún
Abschneiden der Zuckerrübenkrone

tották kifizetőnek, mert mint mondták: „... a termelészövetkezet olyan sok zöldséget termel és olyan olcsón adja, hogy mi nem versenyezhetünk vele.”

Történelmi múltjának Gajdács⁶⁶ a szőlőművelést mondja. Állítását az 1828-as összeírások igazolják. A filoxéra pusztítása előtt szőlők a határnak a partosabb, homokosabb területein voltak. Ezt a határrészt ma is „szőlő”-nek mondják. A filoxéra pusztítását az 1892-es Tanácsi Jegyzőkönyv rögzítette számunkra: „Miután a filoxéra vész a község szőlőjében már fellépett, így a szőlők tönkretétele már csak rövid idő kérdése, ezért a községi faiskola 800 □-ölnyi területe amerikai szőlővesszővel telepítendő be.”⁶⁷

A direkttermő szőlőket a gazdák tanyáik körül telepítették, némelyik olyan mértékben, hogy gondozására vincellért fogadott. Így pl. Lehoczki Mátyás gazdálkodó 1904-ben vincellérének, Klement Györgynek adott egy évre 15 forintot, 6 véka búzát, 3 véka morzsolt kukoricát, 3 véka árpát és 6 kg szalonnát. A bérért köteles volt a szőlőt tavasszal kitakarni, metszeni, a hiányzó tőkét pótolni, a szőlők közé ültetett gyümölcsfákat legallyazni, a fákat a hernyóktól megtisztítani. A venyigét a karóhoz legalább kétszer odakötni, a kötözőanyagról gondoskodni. Ősszel a szőlőtökéket betakarni. A fizetésen kívül munkájáért még a tavasszal levágott venyigéből a gazdával osztozott.

Fajtában a kadart és a bogdáni dinkát kedvelték. A tő és sortávolság az átlagosnál sűrűbb volt. A sorokat kettő, a tőkét másfél lábnyira ültették. Ezért a fürtök az éréshez elengedhetetlen napsugarat nem kapták. Ez is a rossz minőségű boruknak az egyik tényezője. Tökéiket tőre metszték „... így már tavasszal a metszéssel szüretelték le szőlőjüket és java termésüket már ekkor az árokpartra dobták.”⁶⁸

A szőlőt vékonyzövésű zsákban taposták ki, egyesek emlékeznek az egyorsós faprésnek a használatára is. A bort a falubeli házuk pincéjében tartották, annak kezelése, fejtése ismeretlen volt náluk.

A borkezelésnek korszerű módját a mai napig nem ismerik. Szőlőiket is nagyon kezdetleges módon kezelik, így pl. mai napig sem igen permeteznek, ami már eleve kizárja a nemesített fajták termesztését. Mindezeket összegezve teljesen érthető, hogy a bortermeles soha sem képezte gazdaságuknak jelentős ágát. Sőt a község borbehozatalra szorult. Az első háború előtt Arad környékéről, a két háború között Orosháza, Gyopárhalma és Almás körzetéből vásároltak.

A gyümölcsfák a szőlők közét tarkították. Főleg meggyet, cseresznyét, diót és kevés téli almát termeltek, ebből kevés került piacra, a többségét maguk fogyasztották el. A fák gondozása a fatörzsek lemeszeléséből és tavasszal a hernyók leszedéséből állt. A szőlők kipusztulása után a gyümölcsfák alját takarmánynövényekkel, főleg lucernával, csalamádéval vetették be. A terület kevésbé árnyékos részében zöldségféléket és mákot termeltek.

A szakszerű és elsődlegesen a piacra termelő gyümölcsstermelés a negyvenes években indult meg. A facsemetéket a mezőhegyesi állami faiskolából hozták. Különösen cseresznyét és almát termeltek.

Mezőgazdasági munkáviszonyok

Az 1930-as évi népszámlálás adatai szerint Tótkomlós összlakossága 11 143 fő, melyből törpebirtokos és földnélküli 4052 személy. Az összlakosság 36,4%-a agrárproletár.

A törpebirtokosok többsége a falut nem hagyta el, szűkös termésüket a gazdáknál vállalt aratási munkákkal és részes kukoricaföld vállalásával pótolták. A számbelileg nagyobb földnélküli réteg bandákba verődve járta a környező nagybirtokokat, ahol summás-munkával tudták az évi kenyerüket megkeresni. Szintén a földnélküliek kategóriájába sorolhatjuk azokat a feles tanyásokat, akiknek bár földjük nem volt, de már némi gazdasági felszerelésre szert tudtak tenni, ami elégséges volt ahhoz, hogy felestantanyaságot vállaljanak. A földtelenek másik csoportja, akiknek a szükséges mezőgazdasági felszerelése hiányzott és falubeli háza sem volt, igyekezett tanyásságot vállalni. Ezeket a gazdasági cselédek kategóriájába sorolhatjuk. A hagymakertészek feles művelésben dolgoztak, a második világháború előtt zömmel Csanádapácáról beszármazott földnélküli családok voltak.

A mezőgazdasági cselédeknél a tótkomlói gazdáknál való bérezésük szempontjából több kategóriát állapíthatunk meg. Az ország nagybirtokain általánosan meglevő ún. *kommenciós* cseléd bérezésével csak a községi földeken dolgozóknál és egy-két nagyobb gazdának a cselédeinél találkozunk. A cselédség zöme, egészen a legutóbbi időig az előbbieknel sokkal több feudális, patriarchális kötelékkel kötődött „kenyéradójához”.

A gazdasági cselédekről — erről a nagyszámú földmunkás rétegről — a néprajztudomány vajmi keveset tud. Illyés Gyula munkája az első olyan hiteles leírás, amelyik az írói élmény erejével világít rá ennek a földmunkás rétegnek az életére.⁶⁹ Néprajzi és szociográfiai igényteliséggel írta meg Kardos László a Komárom megyei Szentgyörgy-pusztai cselédeinek közel egy évszázados küzdelmét.⁷⁰ Számunkra most azonban többet mond Kiss Lajosnak a szegény emberről írt tanulmánya.⁷¹ Munkájában a gazdáknál szolgáló cselédekről ír, akik Hódmezővásárhely környékén, a tanyákon éltek le küzdelmes életüket. Könyvében életszerű, plasztikus képet rajzol a kis kanászról, a kis béresről, a béresről és a feles földmunkás munkavállalóról. Ezek voltak zömmel Tótkomlóson a két háború között.

Ezeknek a cselédeknek — az uradalmi cselédektől eltérően — a szolgálata újévtől újévig tartott. A gazdák óév estéjén a kocsmákban fogadták meg őket. Általános szokás

volt, hogy a szilveszteri hálaadásra a templomba a férjcseléd a gazdával, a nőcseléd a gazdasszonnyal ment. Utána a helyet változtató cselédek a kocsmákba mentek, úgyszintén a cselédet kereső gazdák is. A fiatal cselédnek szegődők apjukkal várahoztak arra, hogy valamelyik gazda megszólítsa őket. Majd elkezdődött a hosszú alkudozás a béren. Az egyes gazdacsaládoknál talált bérjegyzéket itt közöljük:

1875-ben egézszerzés béres a következőket kapta: *Roku 1875-ho zednal som za bireša Istvány Mártona, plat jeho: pv reřaz žito, 5 keblów jačmeňa, 30 zlatih, kabát, ... aj za drjeke ganaja, foglalov 1 zlatí i tem 12, i tem 1 zlatih, i tem 2 zlatje, i tem 12 grajcarov, i tem 14 grajcarov, i tem 1 zlatih aj 35 grajcarov žeňe, i tem 5 zlatih na čizmi, i tem 14 grajcarov, i tem 45, i tem 5 zlatih, i tem 1 zlati, keď si bov chori, i tem 28 grajcarov, i tem 5 zlatih, i tem 2 zlatje aj 60, i tem 10 grajcarov, i tem 28, na dohán, i tem 5 zlatih, i tem 3 grajcare, i tem 6 aj 89.*⁷²

1902-ben Lehoczki Mátyás gazdálkodó a bentkosztos öreg béresnek ad: 55 forintot, 1 hold búzát bevetve, a béres maga választhatta ki, honnét kívánja kivenni, 1/2 hold árpát a fenti feltételek mellett, 2 kocsi tűzrealót, 1/2 lánc földet kender alá, 100 db taposott ganéjt tüzelőnek és két választási malacot.

A két bérezés közt nem sok különbséget találunk. Egy más munkakörben dolgozó kanász bérezése 1887-ben: *Roku 1887-hó zednal som za kanása Lomjanszki Isván a plat jeho: peňazi 20 zlatih, bekeš, 1 pár čizme, 2 vjeke žito, kalap, foglaló 1 zlati, za čizmi 1.20 zlatih, 28-ho juniusa 1, 24-ho oktobra som platil za husi 2.20 zlatih, 18 ho novembra si dostal 2 zlatje.*⁷³

1902-ben a kanász kapott: „35 forintot pénzben, 4 köből búzát, 2 köből árpát, 1 kocsi tűzrealót, 100 db taposott ganéjt, 1 pár új csizmát, új kabátot, nadrágot, gatyát, inget.”

A kanászokat csak az állatok legeltetésének az idejére fogadták, általában Szt. György naptól Szt. Mihály napig.

A gazdaasszonyok könnyebbségére nőcselédet is tartottak a falubeli házuknál. Ezeknek bérezése így alakult pl. 1877-ben „*Zednal som za služku Boros Annu, plat jej: 18 zlatih, 1 pár čizme, 3 rifí stuhli, 2 oplecká, jedno kvetistvo, a druhá batisovo, 1 rubáč, 2 zástere, vo tri poli, druhu bjelu, 1 ručník za 60 grajcarov.*”⁷⁴

Ugyanezen munkáért 1909-ben a következőt kapták: 32 forintot, 1 pár új boxos cipőt, a pár papucsot, 2 vékony fejrealó kendőt, 4 métert barchet szoknyának, 2 méter barchetot leveskának (blúznak) és 2 kg tollat.”

Ezek a cselédek január 6-ig, akár változtattak helyet, akár nem, hazamentek. Ekkor javították ki ruhájukat, pihenték ki éves fáradtságukat, szórakoztak cseléd cimboráikkal, majd a vízkereszt utáni napon úgy mondták: „helyben álltunk.” A cselédsorsra emlékezve így beszélnek: „... a másnak a kenyere nem volt jó, nem volt szabadságom, el voltam adva”.

Az állandó cselédek mellett a nagyobb gazdákhöz bejáró asszonyok is jártak. Ezek tapasztották, meszelték a tanyabeli épületeket, libát kopasztottak, kenyeret sütöttek, mostak és nagyobb főzéseknél, mint pl. cséplőmunkásoknak, aratók ellátásán, disznóölés-kor segítettek. Évi munkájukért 250 kg búzát és 1 pár új papucsot kaptak.

A cselédek másik — számbelileg kisebb — csoportját az éves munkára leszerződött *kommenciósok* alkották. Országos gyakorlat szerint Szt. Györgytől—Szt. Györgyig szerződtek. Az előbb felsorolt cselédek javarészt nőtlenek voltak — és csak a béresek között akadt nő — a *kommenciósok* 25—50 év közötti jó erőben levő házasemberek voltak. Példaképpen közöljük a Lehoczki Mátyásnál szolgáló *kommenciósok* bérét 1920-ból: 16 q öüza, 6 köből árpa, 1 hold kukoricaföld bevetve, 1 lánc veteményesföld, 1 pár bakancs, 30 kg szalonna, 15 kg só, és ha munkaereje bírta, kapott még 3 hold kukoricaföldet harmadából. A harmados kukoricaföldet nem a gazda vetette be, hanem ennek bevetésére szabadnapot kapott.

Bérezésüket összevetve a környező nagybirtokon fizetettekkel azt találjuk, hogy a nagybirtokon szolgálók szalonnát és bakancsot nem kaptak, helyette engedélyeztek egy tehéntartást és egy anyadisznónak a tartását a szaporulatával.

A kommenciósok másik csoportját a nem teljes munkabíró ún. „félkommenciósok” alkották. Ezek rendszerint a leszerződött munkásnak vagy feleségének az apja, vagy 17 éven aluli fia volt. Keresetük a család jövedelmét gyarapította. A kommenciós cselédek törekvése a falubeli ház megszerzése volt, ahol magukat öregségükre meghúzhatták és napi kiadásait a napszámos munkából fedezhették.

A cselédek sorába vehetjük a tanyásokat és a feles tanyásokat is. Szolgálati idejük a kommenciós cselédekével volt azonos. Kiss Lajos mindkét kategóriát a „megelőzött szegény emberek” csoportjába sorolja.⁷⁵ Többségüknek a föld műveléséhez szükséges felszerelése — ló, eke, kocsi, borona — többé-kevésbé megvolt.

A feles tanyásoknak felszerelésük nem volt, elsősorban az olyan tanya fogadták fel őket, ahol senki sem lakott. Munkaerejük szükséges volt az állatok gondozásához, a tanyaépület karbantartásához. Fizetségül részesaratást kaptak, aprójszágot — tyúkot, kacsát, libát — nevelhettek a tanyaudvaron. Ez utóbbiért adóztak a gazdának, nevezetesen minden tyúk után 10 tojást, a kacsá és a liba szaporulata feles volt. Szemmel való tartásukról a tanya gondoskodott.

A baromfi hasznában az osztozásnál a variációk egész sorával találkozunk. Pl. ha az anyalibát a gazda adta, akkor minden harmadik kisliba volt a felesé, de ekkor a szemhez a gazda is hozzájárult, minden tíz libára harminc kg szemes kukoricát adott.

A téli időszakra leaszott számosállatot gondozta, ezért a gazdától szabad tüzelést kapott. Nyári jószággondozásért, amit Szt. Györgytől—Szt. Mártonig számítottak, a gazda élelmet adott. A fenti munkákért kapott bérezésért köteles volt a tanya minden rábizott mezőgazdasági munkát a „legjobb tudása” szerint elvégezni. A tanya épületek tapasztásának és meszelésének költségeihez a gazda nem járult hozzá.

Tótkomlós agrárproletariátusának legnagyobb tömegét az időszakos mezőgazdasági munkára eljáró *summás*-ok alkották. Lenin⁷⁶ a szabad bérmunka lehetőségeit vizsgálva megállapítja, hogy az elvándorlás azért jelent a munkások számára némi gazdasági előnyt, mert falujukból olyan vidékre mehetnek, ahol mint munkavállalóknak a helyzetük előnyösebb. Tótkomlóson az időszakos munkára 25 vállalkozó toborzott munkásokat.

A *summás* patriarchális családi közösséghez hasonlítható, mely nem vérségi, hanem gazdasági alapon nyugszik. A bandában tömörült munkások alárendelik magukat a bandagazdának. Általában egy-egy bandába húztól—hatvan emberig tartoztak.

Megvizsgáltuk, hogy a vállalkozók, a *summás*gazdák hogyan váltak egy-egy csoport vezető emberévé. A többség a falusi szegénység soraiból került ki és vált bandagazdává, mert vállalkozásához semmiféle pénztöke nem kellett. Mint munkás kezdte, majd előmunkássá, munkafelügyelővé lépett elő a ranglistán. Munkahelyén apróbb szolgáltatásokkal vezetőinek bizalmába férközött és ha megvolt a kapcsolata az uradalommal, akkor már megbízták, hogy munkásokat toborozzon. Kidoboltatta a faluban, hogy munkásokat keres — megmondva az időtartamot és a várható bérezést is — ha falujában nem volt elég jelentkező, akkor a szomszédos falvakban, így Pusztaföldváron, Békéssámszonban és Csorváson is doboltatott.

A bandagazdák kivételezett helyzete nemegyszer szembeállította őket a munkásaikkal. Így vallanak róluk: „Bennük volt az uralkodni vágyás, meg a más munkájának a kihasználása. Amikor kellettünk, akkor ígértek mindent, amikor odaérkeztünk, már semmit sem akartak adni. Jól kerestek rajtunk.” Ezt a lesújtó véleményt legjobban a felszabadulás utáni helyzetük tükrözte, nagygazdákkal, kupecsekkel kerültek egyenlő elbírálás alá — bár sok-

nak még háza sem volt — az ötvenes évek elején még a termelészövetkezetbe sem vették fel őket.

A vállalkozókat az uradalom természetesen jobban fizette, kedvezett a lakás és ellátás dolgában is nekik. Ugyancsak kivételezett helyzetben volt a vállalkozó felesége, aki rendszerint a konyhát vezette, kenyeret sütött.

A munkások élelmezésére kapott nyersanyagot a vállalkozó hetente mérte szét, „nem mert senki ellenőrizni, a fiatalok nem mertek volna szólni. Egy idény alatt három-négy láda élelmet spórolt meg rajtunk,” mondták az egykori munkások.

A summások életkörülményeit nem egy irodalmi és szociográfiai munka elemezte.^{77–78} Jelen tanulmányunk keretei nem engedik meg, hogy bővebben térjünk ki a munkakörülményekre, az életmód és kultúra kérdéseire. El kell azonban mondani, hogy még tizenhét év távlatából is az élmények erejével beszélnek az emberek az istállóbeli embertelen lakásukról, az elemi tisztálkodás hiányáról, orvosi ellátottságuk elégtelenségéről. A hatalmas uradalmi istállóknak, juhhodályoknak a nemek szerinti elkülönítés is lehetetlen volt.

Az időszaki munka fáradalmait csak a fiatalok bírták, átlagos életkoruk 13—40 évesig volt. Az idősebb munkavállalókat a gazdák nem szerették, mert azok a répa földön már nem tudtak olyan szaporán dolgozni, és nem hagyták magukat olyan mértékben kihasználni, mint a fiatalok.

Bérezésük illusztrálására közöljük a Sümegi Hugó illépusztai bérlő és Bogár György tótkomlói summásgazda között 1943. év februárjában létrejött szerződés teljes szövegét:

„Felfogadja Bogár György alulírott munkásokat Sümeg Hugó illépusztai gazdaságába 1943. évi cukorrépa, tengeri és egyéb gazdasági munkák elvégzésére. A tavaszi munka előreláthatólag április folyamán kezdődik. Azonban mintegy 8 pár munkás már a március folyamán köteles munkába állni. Tartoznak a munkások minden munkát utasítás szerinti, legjobb tudásuk szerint lelkiismeretesen végezni, a munkaidő napfelkeltekor kezdődik, egy félóra reggeli, egy óra ebéridő jár és naplemente előtt fél órával végződik. A munkások járandósága hetenként és személyenként 7 kg kenyér, 1 kg főzőliszt, 0,8 kg szalonna, 4 kg burgonya, 1 kg főzelék, 1/2 kg hús, só, 1/4 liter ecet, és 1 pengő fűszerpénz és minden megdolgozott munkanapra 4 pengő. A fent felsoroltak közül a gazdaság a törvényes rendelkezés folytán, amit természetben nem adhatna ki, úgy azt pénzben fizeti ki.

Ha a munkások lucerna, vagy rétkaszálásnál dolgoznak, a szerződésben előírt napi fizetésen felül napi 30%-ot kapnak, úgyszintén az ígához beosztottak is, akik a reggeli és esti etetésnél is ott lesznek, rendes napszámon felül napi 1 pengőt kapnak.

A férfi munkások tartoznak magukkal vinni kaszát, kapát és villát, a nők pedig kapát és villát.

Tartoznak a munkába az első felszólításra kimenni és a munkahelyüket, amíg a munka tart a gazdaság beleegyezése nélkül el nem hagyhatják. Szállítási költségüket oda és vissza a gazdaság fizeti, úgyszintén megfelelő lakásról, világításról, tüzelőanyagról takarékos mennyiségben a gazdaság gondoskodik.

Esetleges megbetegedés esetén a munkásokat az illépusztai gazdaság érvényes törvényei szerint fogják biztosítani.

Tartoznak a munkások úgy a munkavállalkozónak, mint a gazdaság megbízottjainak engedelmességre. Rossz magaviseletű, goromba, vagy lázító munkást jogában áll a munkavállalkozóknak, vagy a gazdaságnak a munkából minden kártérítés nélkül elbocsájtani.

Peres esetekben szerződő felek, valamint a gazdaság, alávetik magukat a balassagyarmati polgármester illetékességének.

A munkások heti béréért, valamint oda- és visszaszállítási költségeikért a munkaadó alulírott uradalom feltétlen szavatosságot vállal, a vállalkozóval szemben való beszámítással.”

A fenti szerződést 22 férfi és 10 nő írta alá az uradalom megbízottján és a munkás-gazdán kívül.

A szerződésben feltüntetett keresetüket a leányok jórészt, majdnem teljesen megtakarították. Kenyéren és bolti lekváron éltek, kiegészítve az otthonról hozott *száradékkal*.

A summásmunkások kapcsolata a pusztai cselédekkel igen laza volt. A fiatalság ugyan összejött a szállás előtt rendezett *cuhárékon*, de az idősebbek még ma is kseerűen jegyezték meg: „még a cselédek is lenéztek bennünket, mert még azoknál is alábbvalók voltunk.”

Tótkomlós mezőgazdasági fejlődésének vázlatja a szocializmus építésének időszakában

A felszabadulás és az azt követő földreform a kezdeti években a mezőgazdasági művelés területén jelentős változást nem hozott. A kiosztásra kerülő földterületből a nagyszámú agrárproletár rétegnek alig a felét tudták kielégíteni. A Földigénylő Bizottság rendelkezésére az alábbi földterületek álltak a felosztás céljából:

Gr. Zichy Aladárné szőlősi birtokából	2248 kh.
Haász Antal Melinda pusztai gazdaságából	340 kh.
A tótkomlói ev. egyház birtokából	119 kh.
A község tulajdonát képező Kiskomlós pusztából	399 kh.
A község tulajdonát képező kaszaperi határból	273 kh.
Pipis malomtulajdonos földjeiből	74 kh.
összesen:	3453 kh.

Ez 1948-ig a következőképpen módosult: 2335 k. holdat osztottak fel 718 család között.⁷⁹

1945-ben Tótkomlóson 1661 család volt igényjogosult, melyből 718 családot elégitettek ki. Földnélkül maradt közel 900 család. A kiosztandó területet elosztva az igénylők számával családonként 4,17 kat. h. jutott. Elsőrendűen igényjogosultak voltak a rendelet szerint a volt gazdasági cselédek és azok a falubeli agrárproletárok, akiknek semmi földterületük nem volt. A földosztó bizottság családonként 3 kat. h. adott, ezen túlmenően minden négy gyermekre adott pluszként 1600 □-öl földet. A kevés kiosztható földnek is tudható be a fokozott áttelepülési igény 1948-ig 938 család települt át Csehszlovákiába.⁸⁰

A fordulat évéig, 1948-ig a mezőgazdaság helyzete és technikai színvonala a felszabadulás előtti színvonalon állt. Az igauszora is virágzott ebben az időszakban. A földhözjuttatottak a legszükségesebb felszerelést is nélkülözték, ezért a legkülterjesebben tudtak gazdálkodni. Nem egy esetben földjük termése még önellátásukhoz sem volt elegendő.

1948 után alakult a közös művelésű földterületeken három kettes típusú Termelő Szövetkezeti Csoport. Elnevezéseik — Rákóczi, Kossuth és Petőfi — múltunk haladó hagyományait reprezentálták. A három Termelőszövetkezeti Csoport 1949. októberében egyesült és Viharsarok Tsz névvel működött tovább. A termelőszövetkezet alapító tagságának zöme azokból az agrárproletárokból verbuválódott, akik a földreform során nem kaptak földet, vagy azokból, akik az elmúlt négy év alatt a juttatott földből nem tudtak megélhetésükhöz bázist teremteni. 126 taggal 715 kat. h. kezdték meg a munkát.⁸¹

1950. március 3-án 20 alapító taggal 42 kat. h-on kezdte meg működését a Haladás elnevezésű termelőszövetkezet. A belépők zömmel törpebirtokosok voltak.⁸²

1952. augusztus 20-án zömmel középparasztokból alakult meg az Alkotmány elnevezésű termelőszövetkezet 29 taggal 1970 kat. h. földön.⁸³



A Petőfi TSZ gyümölcsfaiskolája
Skólka ovocných štepníkov v Petőfiho družstve
Obstbaumschule der Petőfi LPG

Az 1953-ban bekövetkezett politikai változás következményeként a három Termelőszövetkezet létszámában a földterületében kisebb-nagyobb változásokat rögzíthettünk.⁸⁴ 1955-ben a termelőszövetkezeti szervezés tagjai közé sorolta a kis- és középparaszti birtokokat, de kirekesztette a nagygazdákat a tagság köréből.

Az 1956-os ellenforradalmi események ismét kiváltották a nyugtalanságot, így pl. a Haladás Tsz.-ből többen kiléptek, és területe 640 kat. h. csökkent.⁸⁵ A másik két termelőszövetkezetben nagyobb változásokról nem tudunk. 1957—58-ban ismét megindult a szövetkezeti szervezés, és az első megmozdulásoknál a szegényparasztság jutott túlsúlyba. 1959-re az egész falu Termelőszövetkezeti Község lett.

A fenti vázlatos leírás a mezőgazdaság szocialista átszervezésének főbb állomásaira tért ki 1959-ig. A tanulmányt ekkor lezártuk. Azóta külön tanulmánykötet jelent meg: Tótkomlós negyedszázados története 1944—1970 címmel. A tanulmány szerzői a mezőgazdaság kollektivizálásának a kérdéseire is kitértek.⁸⁶

A termelőszövetkezetek megalakulásukkor a hagyományos paraszti gazdálkodást követték. Fő terményük a búza, kukorica, árpa, kisebb mértékben a cukorrépa, takarmányrépa, kender és hagyma. A növények termelése a hagyományosnak mondható technikával történt.

A gazdaságok gépesítése nagyon lassú ütemben haladt. Megalakulásukkor a bevitt instrukcióra voltak utalva.

Szerény kereteik között törekedtek belterjesebb művelési módra és technikára, így kísérleteztek az öntözés meghonosításával és fajgyümölcsösök — különösen almások — telepítésével.



Almaosztályozás és csomagolás a Petőfi TSZ gyümölcsösében
Sortírovanie a balenie jablk v ovocinárstve Petőfiho družstva
Apfelsortieren und Verpacken im Obstgarten der Petőfi LPG

Az öntözést a zöldségtermelésnél alkalmazták, jövedelmezőségére egy adat: míg 1958-ban egy kat. h. zöldséggel bevetett terület az Alkotmány Tsz-nek húszezer forintot, addig búzával bevetve csak nyolcezer forint hasznot hozott.

A kapások művelésénél a kezdeti nehézségeket az egyéni felelősség kiterjesztésével, a családonként kiadott földterületekkel tudták megoldani. Egyes ipari növények termelését csak más növények kapcsolásával tudták megoldani. Így pl. aki vállalt 100 □-öl cukorrépát, az kapott 320 □-öl kukoricaföldet, 15 □-öl takarmányrépaföldet, 15 □-öl borsóföldet, 178 □-öl kenderföldet, 15 □-öl hagymaföldet, 5 □-öl burgonyaföldet, 281 □-öl kaszálást, és ugyanennek a területnek a teljes szénamunkáját is.

A fenti felsorolásból kitűnik, hogy a hagyományos paraszti gazdálkodás növényeit egyre inkább az ipari növények termelése váltja fel. A földjeik terméshozamát okszerű talajművelő gépek alkalmazásával, szerves- és műtrágyák használatával és nem utolsósorban célszerű munkaszervezéssel tudták biztosítani.

Földjeiken a belterjes mezőgazdaság kialakulása, a nagyobb terméshozam, az önállatáson túlmenő, egyre fokozódó ártermelés tette lehetővé, hogy letérjenek a hagyományos paraszti gazdálkodásról. Ez az átállási folyamat lényegében az 1959-es évre megtörtént. A kollektív gazdaságok földbevetési aránya kisebb-nagyobb eltéréssel mindhárom tsz-nél így alakult:

Búzát termelnek a szántóterület	28%-ban,
Kukoricát termelnek a szántóterület	16%-ban,
Ipari növényeket termelnek a szántóterület	22%-ban,
Takarmánynövényeket termelnek a szántóterület	34%-ban.

Az ipari növények egyre fokozódó termelése mellett gazdaságaik másik fő profilját az állattenyésztés alkotja. Jelentőségéről és hasznáról a kötet állattartással foglalkozó tanulmányában olvashatunk. Belterjes, istállózott állattenyésztésük kihatással van földjeik termőerejének a karbantartására. Lehetővé vált, hogy földjeiket ötévenként trágyázhassák, mégpedig 20%-át szerves trágyával. A vizsgált időszakban még túlsúlyban van a ló. Átlagban negyven kat. h-ra esik egy pár.

A tagságnak kiosztott háztáji föld a tsz-juttatás egyik jelentős tényezője. Évente a hátnak más-más részéből hasítanak ki erre a célra. A kapott föld területe bizonyos mennyiségű, teljesített munkaegységhez van kötve. Férfiaknál 250 munkaegységet kell ahhoz teljesíteni, hogy 1 kat. h. háztáji földet kaphasson, 150 munkaegységre már csak 1100 □-öl a járandóság. A kapott földön elsőrendűen hízóik részére a kukoricát termelik meg.

*

Összegezve Tótkomlós község mezőgazdasági fejlődésének közel másfélszázados útját a termelés alakulásából az alábbi tanulságokat tudtuk levonni:

A község mezőgazdasági kultúrája a 19. század első felében az Alföldön általánosan ismerttel. Ebben a korban a külterjes állattenyésztés és tartás jelentette a fő gazdálkodási formát. Növénytermelésük jobbára csak a háztartásuk ellátását szolgálta, jó termés esetén jutott csak eladásra. Búzának és kukoricának a termelésére szorítottak. Ezt az állapotot rögzíti az 1828. évi összeírás is, mely szerint a határnak legnagyobb része kaszáló. Szántóföldjeiket — éppen a külterjes állattartásuk miatt — nem trágyázzák, talajművelő eszközeik igen nehézkesek, igavonó állataik is gyéren állnak rendelkezésre.

Az emberi munkaerő már ebben a korszakban is olyan bőségesnek volt mondható, hogy a feljegyzések szerint a zsellérek ellátatlan csoportjai a szomszédos Mezőhegyes pusztára és Vásárhely határába jártak el munkára.

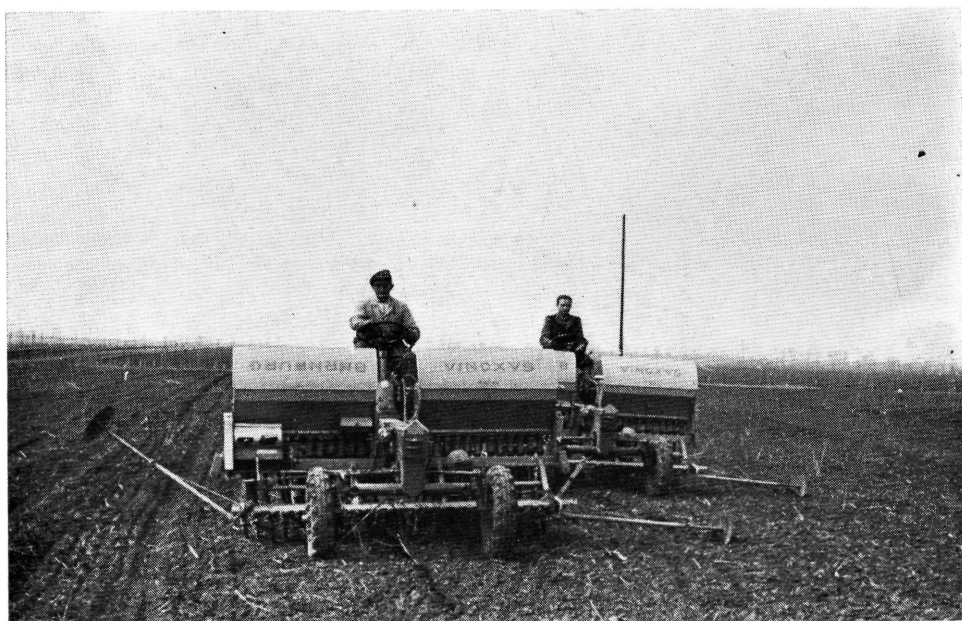

Vetés kombinált műtrágyaszórógéppel
Sejba kombinovanou sejačkou na umelé hnojivá
Säen mit kombinierter Kunstdüngerstreumaschine

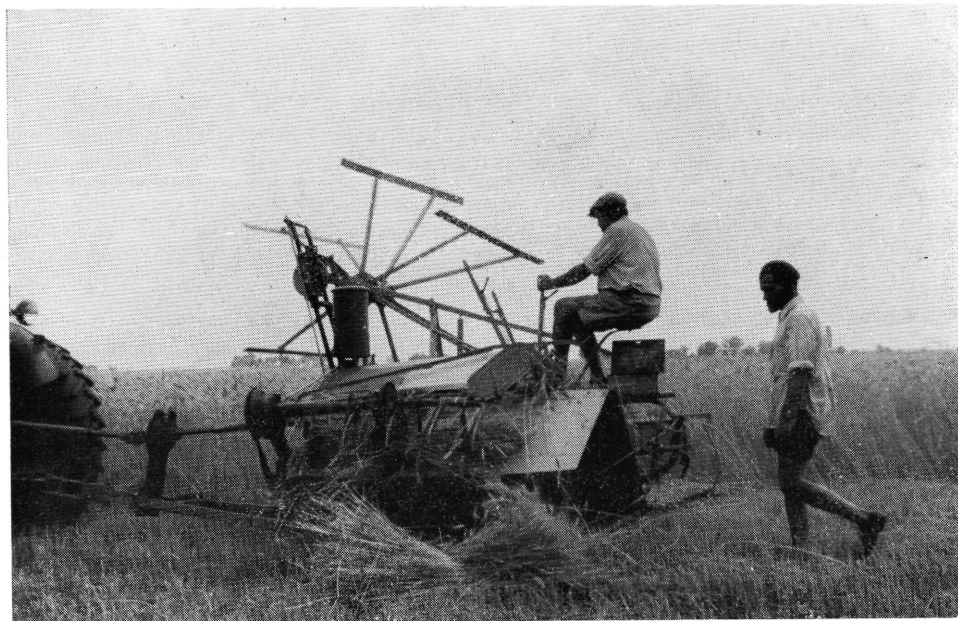

Aratógép munkaközben
Žací stroj pri práci
Erntemaschine während der Arbeit

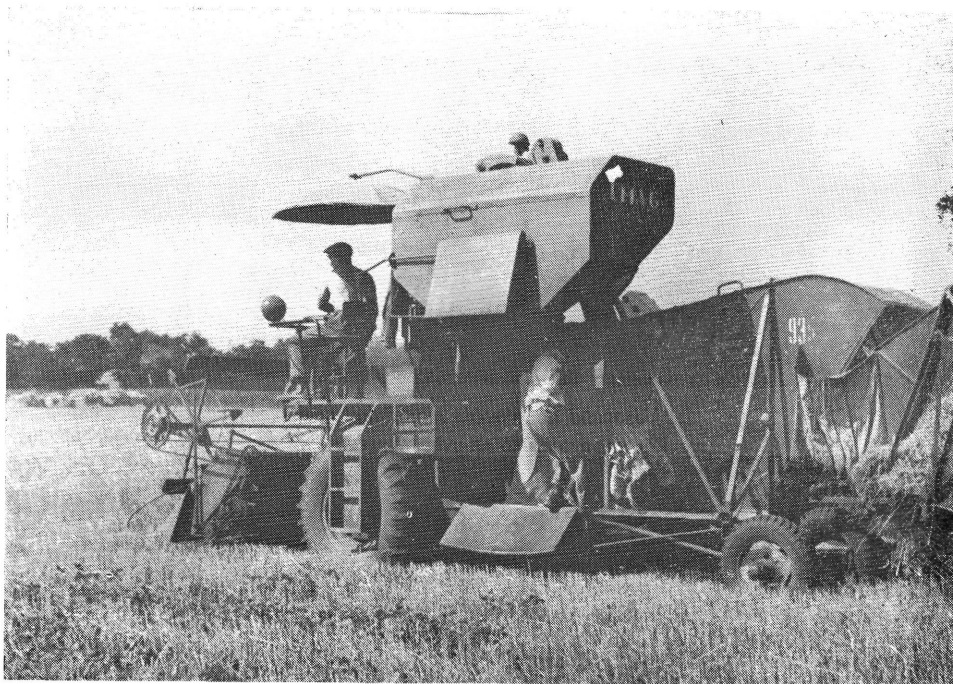

Arat a kombájn a szövetkezet búzatábláján
Kombajn v žatve na družstevnom poli
Der Mähdrescher (*Kombájn*) kombájn in Arbeit am Weizenfeld der LPG

Földművelésük belterjessé a 19. század második felében válik. Ez időre tehető — az eddig csak szórványosan meglevő — a tányásgazdálkodási forma kialakulása. A földművelésnek ehhez a rendszeréhez a községben minden előfeltétel megvolt: az öröktulajdonú föld és a község nagy határa.

A földművelés egyre fokozódó térhódításának a következménye, hogy egymásután török fel kaszáló rétjeiket és szűkítik legelőiket. Ez maga után vonja az istállózott állattenyésztést és tartást.

Terményeik közül még mindig legjelentősebb a búza, melynek tetemes részét már eladják, és a kukorica, melyből eladásra nem jut, állataik hizlalásánál hasznosítják.

A földművelés technikai színvonala is a 19. század utolsó évtizedeiben emelkedik ugrásszerűen. Megjelennek a nagyparaszti birtokokon a mezőgazdasági gépek. Alkalmazásukban és használatukban a tótkomlói gazdák a környék falvai között az élen járnak. A gépek nagymérvű alkalmazása a helyben foglalkoztatott munkáskezek nagyrészét is feleslegessé teszi. A község egyre növekvő agrárproletár rétege a századfordulótól kezdve már bandákba verődve vállal az ország minden részében a nagybirtokokon időszakos mezőgazdasági munkát.

A két háború között — a harmincas évek búzadekonjunktúrájának a hatására — a külterjes búzatermelés rovására az ipari növények termelése — cukorrépa — lép előtérbe. Határunk jobb minőségű földjeire elsőrendűen a cukorrépa, majd a szerződéses termelésben lekötött aprómagvak kerülnek. Ezek a munkaigényes növények a zsellérség egy részét a faluban juttatják munkaalkalomhoz, de még mindig több százra tehető az eljáró summás-

munkások száma. A kukoricával bevetett terület szintén növekszik a búzavetések rovására. A sokféle kapásnövény termelése a ledolgozásnak és az uzsorának egész tárházát termelte ki.

A földreform a bajokat nem tudta gyökeresen megoldani. A kiosztásra kerülő földterület a nincstelének alig a felét juttatta földhöz. A földhözjuttatottak, az instrukció és nem ritkán a szakértelem hiányában, nem boldogultak, ezért fogadták örömmel a negyvenes évek vége felé a termelőszövetkezeti gazdálkodás lehetőségeit. A kollektív gazdálkodás útjára térő parasztság gazdasági fejlődése Tótkomlóson sem volt zökkenőmentes. Problémái az országos fejlődéssel járó nehézségeket mutatták. A sok próbálkozás és útkeresés meghozta a kívánt eredményt. 1958-ra a község földterületének 99%-át foglalták el a szövetkezetek, korszerű agrotechnikával és megállapodott tagsággal.

A szövetkezetek gazdálkodása merőben eltér a hagyományos paraszti földműveléstől. Megindulásakor mind a termelés technikája, mind a termelt növényfélések azonosak voltak a megelőzővel, a későbbiekben egyre inkább a piacos növények, s belterjes növénytermelési technika került előtérbe. Ennek egyik mutatója az öntözéses zöldségtermesztési terület és a korszerű gyümölcskertészet kialakulása.

Korszerű gazdálkodásuknak bizonyosságai az országos átlagot elérő, nem ritkán azt meghaladó terméseredményeik és nem utolsósorban a tagságnak kifizetett magas munkaegységek. A kollektív gazdálkodás átalakította a termelés technikáját, előtérbe hozta a piacos növények termelését, és átalakította életmódjukat is.

JEGYZETEK

¹ Erdei F., 1957.

Darvas J., 1957.

Gyórfly I., 1926.

Féja G., én. 275.

Gesztelyi Nagy L., 1925

Veres P., 1942.

² OL. Regnic. Conscriptio 1928. No. 26. No. 12

³ Horváth S., 1880. 62.

⁴ Jankó J., 1887. 13.

⁵ Jankó J., 1887. 6.

⁶ Karácsonyi J., 1887. 13.

⁷ Karácsonyi J., 1887. 328.

⁸ OL. Regnic. Conscriptio 1928. No. 26. No. 12.

⁹ Egy kaszás, egy nap alatt levágott rétterület nagysága két pozsonyi mérőnek megfelelő szántóföld nagyságával volt egyenlő. Egy pozsonyi mérő = 50 kg.

¹⁰ Orosháza története 1965. 41.

¹¹ Karácsonyi J., 1887. 328.

¹² OL. Regnic. Conscriptio 1828. No 26. No 12.

¹³ Petik A., 1961. 17.

¹⁴ OL. Regnic. Conscriptio 1828. No 26. No 12.

¹⁵ Thessedik S., 1786. 61.

¹⁶ Balogh I., 1961. 4.

¹⁷ Erdei F., 1932. 88.

¹⁸ Karácsonyi J., 1887. 304.

¹⁹ Karácsonyi J., 1887. 304.

²⁰ OL. Regnic. Conscriptio 1828. No 26. No 12.

²¹ Balogh I., 1961. 14.

²² Jankó J., 1887. 22.

²³ Magyar Korona Országainak 1893. és 1894. évi mezőgazdasági termelése. 1895.

²⁴ Gajdács P., 1896. 227.

²⁵ Gazdacímtár. 1897. 329.

²⁶ Gajdács P., 1896. 230.

- ²⁷ *Gajdács P.*, 1896. 228—230.
- ²⁸ *Erdei F.*, 1932. 83.
- ²⁹ Gazdacimtár. 1897. 329.
- ³⁰ *Petik A.*, 1961. 46.
- ³¹ Nyomási földeket a falubeli házak sorjában osztották. Fél fertályos földbirtok után — ez Tótkomlóson 7,5 kat. h. volt — 1500□-et osztottak.
- ³² Községi Tanács V. B. Mezőgazdasági Osztályán kapott adatok.
- ³³ Magyar Statisztikai Közlemények 1936. 150.
- ³⁴ *Nagy Gy.*, Ethnográfia 1954. 167—197; 484—517. *Györffy I.*, 1928.
- ³⁵ *Nagy Gy.*, 1961. 86—90.
- ³⁶ *Gajdács P.*, 1896. 228—230.
- ³⁷ *Nagy Gy.*, Ethnográfia, 1954. 184—189.— Ethnológiai Adattár.
- ³⁸ *Gajdács P.*, 1896. 232.
- ³⁹ *Jankó J.*, 1887. 22.
- ⁴⁰ *Gajdács P.*, 1896. 228.
- ⁴¹ *Gajdács P.*, 1896. 226.
- ⁴² BML. Tótkomlós község Tanácsi Jegyzőkönyve, 1878. júl. 8.
- ⁴³ *Gajdács P.*, 232.
- ⁴⁴ *Gajdács P.*, 226.
- ⁴⁵ *Balassa I.*, 1960. 82.
- ⁴⁶ *Balassa I.*, 1960. 80. — *Karácsonyi J.*, 1887. 75—76.
- ⁴⁷ *Thessedik S.*, 1786. 292.
- ⁴⁸ *Cserhádi S.*, 1922. 127.
- ⁴⁹ Ethnográfiai Adattár. 4051. Tábori György.
- ⁵⁰ *Balassa I.*, 1960. 131.
- ⁵¹ *Balassa I.*, 1960. 138—141.
- ⁵² *Balassa I.*, 1960. 103.
- ⁵³ *Balassa I.*, 1960. 204.
- ⁵⁴ *Balassa I.*, 1960. 223.
- ⁵⁵ *Balassa I.*, 1960. 236—241.
- ⁵⁶ *Balassa I.*, 1960. 288—299.
- ⁵⁷ *Gaál J.*, 1891. 23.
- ⁵⁸ *Balassa I.*, 1960. 361.
- ⁵⁹ *Szurbik M.*, 1926. 14.
- ⁶⁰ *Márton Gy.*, 1925. 12.
- ⁶¹ *Boross M.*, 1968. 145—148.
- ⁶² *Boross M.*, 1968. 148—149.
- ⁶³ *Gajdács P.*, 1896. 248.
- ⁶⁴ *Jankó J.*, 1887. 22.
- ⁶⁵ *Boross M.*, 1973. 29—52.
- ⁶⁶ *Gajdács P.*, 1896. 243.
- ⁶⁷ BML Tótkomlós Tanácsi Jegyzőkönyve, 1892. júl. 23.
- ⁶⁸ *Gajdács P.*, 1896. 245.
- ⁶⁹ *Illyés Gy.*, 1948.
- ⁷⁰ *Kardos L.*, 1955. 225—344.
- ⁷¹ *Kiss L.*, 1939. 7., 41, 96, 99, 103.
- ⁷² 1875-ben megegyeztem Márton István béressel, fizetése: először 1 lánca búzaföld, 5 köböl árpa, 30 forint, kabát, megművelt..., és egy szekérderek trágya, foglaló 1 forint, item 12, item 1 aranyban, 2 aranyban, 12 krajcár, 14 krajcár, 1 arany és 35 krajcár, 5 forint csizmára... stb.
- ⁷³ 1887-ben megegyeztem Lomjanszky István kanással a fizetésben: 20 forint pénzben, bekecs, 1 pár csizma, 1 véka rozs, kalap, 1 forint foglaló, csizmára 1.20 pénzben. Június 28-án 1, október 24-én fizettem libáért 2.20, november 18-án kapott 2 forintot.
- ⁷⁴ 1877-ben megegyeztem Boros Anna szolgálóval az ő fizetése 18 forint, 1 pár csizma, 3 rőf vászon, 2 ing, egyik flanel a másik batiszt, 1 pendely, 2 kötény háromszeles, 1 db. 60 krajcáros kendő.
- ⁷⁵ *Kiss L.*, 1939.
- ⁷⁶ *Lenin.*, 1949. 581—583.
- ⁷⁷ *Sárközi Z.*, 1965. 321—381. — *Tanner J.*, 1961.
- ⁷⁸ *Erdei F.* én., 144—147.
- ⁷⁹ *Szincok—Lugosi.*, 1972. 25.
- ⁸⁰ *Szincok—Lugosi.*, 1972. 21.
- ⁸¹ *Szincok—Lugosi.*, 1972. 34.
- ⁸² *Szincok—Lugosi.*, 1972. 44.

- ⁸³ *Szincsök—Lugosi.*, 1972. 48. — és a tsz-től kapott adat a földmennyiségre vonatkozóan.
⁸⁴ 1953-ban az Alkotmány tsz tagjainak száma egyharmadára csökkent. A Viharsarok tsz-ben a tagok egy része elhagyta a szövetkezetet és visszatért az egyéni gazdálkodáshoz, vagy az iparban helyezkedett el. Lásd ehhez a témához: *Szincsök—Lugosi.*, 1972. 36. 48.
⁸⁵ *Szincsök—Lugosi.*, 1972. 44.
⁸⁶ *Szincsök—Lugosi.*, 1972. 34—52.

IRODALOM

- Balassa I.*, 1960. A magyar kukorica Budapest.
Balogh I., 1961. Tanyák és majorok Békés megyében a XVIII—XIX. században. Gyula.
Boross M., 1973. A bolgár és bolgárrendszerű kertészetek Magyarországon. Eth.
Boross M., 1968. A makói hagymatermesztés eszköztanyája. Budapest. Eth.
Cserhádi S., 1922. Általános és különleges növénytermelés. Budapest.
Darvas J., 1957. Tiszántúl. Budapest.
Erdei F., én. Magyar tanyák. Budapest.
Erdei F., 1932. A makói tanyarendszer. Budapest. Népünk és Nyelvünk.
Erdei F., 1959.. Mezőgazdaság és szövetkezet. Budapest.
Féja G., én. Viharsarok. Az alsó tiszavidék földje és népe. Budapest. Földmunkások és Kisbirtokosok Országos Szövetségének iratai. 1941. Tótkomlós.
Gádl J., 1891. Az Alföldi munkásmozgalom. Budapest.
Gajdács P., 1896. Tót-Komlós története. Gyoma.
Gazdacím-tár, 1897. Budapest.
Gesztelyi Nagy I., 1925. Az Alföld. Budapest.
Gyórfy I., 1929. A matyó summás. Népünk és Nyelvünk.
Gyórfy I., 1926. Az Alföldi kertés városok. Budapest.
Gyórfy I., 1928. Takarás és nyomtatás az Alföldön. Budapest.
Herkely K., 1932. A mezőkövesdi matyó nép élete. Budapest.
Horváth S., 1880. Kalászosok Tót-Komlós múltjából és jelenéből. Békéscsaba.
Illyés Gy., 1948. Puszták népe. Budapest.
Jankó J., 1887. Tót-Komlós — magánrajz. Békés—Gyula.
Kardos L., 1955. Jegyzetek a volt uradalmi cselédség kultúrájának és életmódjának alakulásáról. Eth.
Karácsonyi J., 1887. Békésvármegye története. Gyula.
Kiss L., 1939. Szegény ember élete. Budapest.
Lenin., 1949. A kapitalizmus fejlődése Oroszországban. Budapest. Magyarország földbirtokviszonyai az 1935 és 1936. évben. Budapest 1937. Magyar Statisztikai közlemények. Budapest. Magyar Gazda. 1944. Budapest.
Magyar Korona Országainak 1893 és 1894 évi Mezőgazdasági termelése. 1895. Budapest.
Márton Gy., 1925. A makói hagyma termesztése. Makó.
Márton Gy., 1926. Az apródughagyma osztályozása és szárítása Makón. Makó.
Nagy Gy., 1961. Die Arbeitsphrasen des Erntens und Austretens in der mittleren Gegend der Ungarischen Tiefebene. Braunschweig.
Nagy Gy., 1954. Takarás és nyomtatás a kardoskúti Kérdő tanyán. Eth. Néprajzi Múzeum 1960 évi tárggyűjtése. 1961. Néprajzi Értesítő.
Orosháza története 1965. Orosháza. Szerk.: *Nagy Gyula.*
Pethe F., 1805. Pallérozott mezei gazdaság... Sopron.
Petik A., 1961. Békés megye leírása 1784. Gyula.
Szincsök Gy.—Lugosi M., 1972. Tótkomlós negyedszázados története 1944—1970. Tótkomlós.
Sztribik M., 1926. Makó városának... leírása. Makó.
Tanner J., 1961. Egerszalók. Budapest.
Tábori Gy., 1954. A kukorica termelése és felhasználása Tótkomlóson. Ethnológiai Adattár. 4051.
OL. Regnic. Conscriptio 1828. No. 26. No. 12.
Thessedik S., 1786. A parasztember Magyarországon... Pécs.
Veres P., 1942. Az Alföld parasztsága. Budapest.

Náčrt poľnohospodárskeho vývoja Slovenského Komlóša (1828—1959)

MARIETTA BOROS

Štúdiá skúma asi stopäťdesiatročný vývoj poľnohospodárskej kultúry slovenského obyvateľstva osídleného v Slovenskom Komlóši (Békéška župa) v prvej polovici 18. storočia. Pristahovalci spočiatku pokračovali v pestovaní raží, ovsu a zemiakov, zvyčajných to plodín svojich pôvodných severných sídlisk macošskejšieho podnebia a pôdy. Po krátkom čase sa však naplno prispôbili dolnozemským hospodársko-výrobným formám.

V prvých desaťročiach skúmanej periódy hlavným zdrojom výživy bol aj pre nich chov dobytky. Tomu nasvedčujú údaje zo súpisu r. 1828, keď prevažná časť chotára bola označená ako lúka.

Prechod k intenzívnej, tovarovej výrobe v poľnohospodárstve prebiehal v rámci sálašnickeho hospodárenia. (Dolnozemské sálašníctvo nie je totožné so sálašníctvom na Slovensku. Pozn. prekladateľa.) Predpoklady k tomu nechýbali ani v Slovenskom Komlóši; boli to: rozľahlý obecný chotár a pozemky vo večnom vlastníctve poddaných. Zintenzívnenie hospodárenia naznačujú rozorané pastviská. Stajňový chov dobytky umožňuje zlepšovať a hnojiť pôdu. Hlavnými plodinami — z ktorých veľké množstvá idú do prvej svetovej vojny na predaj — sú pšenica a kukurica. Kukuricu využívajú Komlóšania vo vykrmovaní zvierat.

V druhej polovici 19. storočia nastáva prudký vzostup vo výrobnej technike. V roľníckych gazdovstvách sa zjavujú zvestovatelia modernej agrotechniky, poľnohospodárske stroje: sejačky, vejačky, triéry, ba ku koncu 19. storočia všeobecne sa rozširía aj mláčačky.

V období medzi dvoma svetovými vojnami poprednú úlohu v kapitalizácii poľnohospodárstva hrajú priemyselné rastliny. Dvadsať rokov charakterizuje rapidný vzrast výroby cukrovej repy; boli roky, keď zaberala do 40% všetkej ornej pôdy. Po príklade mesta Makó vystupuje do popredia aj záhradnícke pestovanie cibule a cesnaku na oráčinách, súčasne vzrastá aj oševná plocha drobnozrnníkov. Pestovanie týchto rastlín vyžaduje veľa ručnej práce, preto Komlóšania zamestnávajú aj cudzie pracovné sily, alebo dávajú polia „čiasťkárom“ na obrábanie.

Takýto druh intenzívneho poľnohospodárstva — vzhľadom na vtedajšiu agrotechnickú úroveň — je neodmysliteľný od veľkého počtu agrárnych robotníkov. A skutočne, v obci bol vždy nadbytok voľných pracovných síl. V čase medzi dvoma vojnami agrárny proletariát tvoril 36,4% celého obyvateľstva. Nadbytočné pracovné sily nemohlo viazať ani pomerne vyspelé intenzívne poľnohospodárstvo, ani náročnými rastlinami zvýšený dopyt po robotných rukách. Komlóšski beďári po prelome storočia grupujú sa „v bandách“ a pracujú ako sezónni robotníci („šummáši“) na repných poliach veľkostatkárov po celej krajine.

Pozemková reforma po oslobodení krajiny nestačila doriešiť všetky problémy. Bolo treba rozdeliť 3453 kat. jutár medzi 1567 bezzemkami. Majitelia pridelených parciel následkom nedostatku finančných prostriedkov a potrebného náradia vo zvýšenej miere boli vystavení úzere pohľadom. Počiatky družstevného hospodárenia neboli ani v Slovenskom Komlóši bez peripetií. Výroba v prvých rokoch ešte nepresahovala tradičné rámce neskoršie však nastúpila v komlóšskom poľnohospodárstve moderná agrotechnika.

Skizze über die landwirtschaftliche Entwicklung in Tótkomlós (1828—1959)

MARIETTA BOROSS

Die Studie untersucht die annähernd anderthalb Jahrhundert alte landwirtschaftliche Kultur der in der ersten Hälfte des 18. Jahrhunderts in Tótkomlós Komitat Békés) angesiedelten slowakischen Einwohner. Die Siedler, aus den nördlichen Gegenden mit ungünstigem Klima und mißlichen Bodenverhältnissen kommend, versuchten in den Anfangsjahren mit der dort heimisch gewesenen Produktion von Roggen, Hafer und Kartoffeln fortzufahren. Nach einigen Jahren gaben sie diese Erzeugung vollkommen auf und paßten sich der am Alföld heimischen Wirtschaftsform an.

Während der ersten Jahrzehnte der untersuchten Epoche bedeutete auch bei ihnen die Viehhaltung die Haupteinnahmequelle. Dies beweisen auch Registrierungsangaben des Jahres 1828, die den größeren Teil der Gemeindegemarkung als Futterweiden verzeichnen.

Die Landwirtschaft entwickelte sich erst im Rahmen der Vorwerke zur intensiven, warenproduzierenden Wirtschaft. In Tótkomlós waren die Vorbedingungen gegeben: die große Gemarkung der Gemeinde und der erbeigene Boden der Leibeigenen. Das Zeichen der Intensivwirtschaft ist die Umbrechung der Weiden. Die Einstallung ihres Viehs, die Düngung förderte die Aufbesserung des Bodens. Die Hauptfrüchte — von denen bis zum Ersten Weltkrieg auch bedeutende Mengen verkauft werden konnten — sind Weizen und Mais. Letzteren verwerteten sie bei der Mast ihres Viehs.

Die Produktionstechnik steigt in der zweiten Hälfte des 19. Jahrhunderts sprunghaft an. Auf den Bauerngütern erscheinen die moderne Wirtschaft anzeigenden Landmaschinen: Anbaumaschinen, Windfegen, Trieurs; in den letzten Jahrzehnten des 19. Jahrhunderts werden sogar Dreschmaschinen allgemein gebräuchlich.

Im Agrokapitalismus zwischen den beiden Weltkriegen kam auch der Erzeugung gewerblicher Nutzpflanzen eine große Rolle zu. In den zwanziger Jahren steigt die Kultur von Zuckerrüben rapid an, beansprucht in manchen Jahren bis an die 40% der Anbaufläche. Nach dem Beispiel von Makó rückte die Produktion von Zwiebeln und Knoblauch, ferner in zunehmendem Maß die Kleinsämereien von Gartenbau auf Ackerboden in den Vordergrund. Zur Kultur der arbeitsintensiven Pflanzen werden vorranglich Lohnarbeiter eingesetzt, doch häufig kommt auch die Abgabe des Bodens zum Anteilbau vor.

Eine derartige intensive Bodenbewirtschaftung war — hinsichtlich der zeitgenössischen landwirtschaftlichen Technologie — nur mit einer großen Zahl landwirtschaftlicher Arbeiter durchführbar. Überflüssige Arbeitskräfte standen aber in der Gemeinschaft stets zur Verfügung. Zwischen den beiden Weltkriegen waren 36,4% der Einwohner Agrarproletarier. Die verhältnismäßige Intensivität des Ackerbaus, die Produktion der arbeitsintensiven Pflanzen konnte indessen die zur Verfügung stehenden Arbeitskräfte nicht voll beschäftigen. Schon seit der Jahrhundertwende schlossen sie sich in Banden, die sich als landwirtschaftliche Saisonarbeiter, „summások“, bei Großgrundbesitzern für die Zuckerrübenkultur verdingten.

Die Bodenreform nach der Befreiung löste nur in ziemlich geringem Ausmaß die Probleme. 3453 Katastraljoch sollten unter 1567 Besitzlosen aufgeteilt werden. Auf den den Familien zugeteilten kleinen Parzellen waren sie mangels entsprechenden Kapitals und nötiger Geräte außerordentlich dem Wucher an Zugkräften ausgesetzt. Das Umstellen auf eine Agrargenossenschaft ging auch in Tótkomlós nicht reibungslos vonstatten. Zu Beginn war die Produktion noch auf die traditionelle Basis aufgebaut, doch wurde diese in den letzten Jahren von der modernen Agrotechnik abgelöst.