

A lármafa és használata

DR. CSIFFÁRY GERGELY

A régi korok írástudatlan embere számos olyan kódot, jelrendszert ismert és használt – vagyis dekódolt –, amely már csupán fakuló, eltűnő emlék.

Mindenki ismerte a szerelem herbáriumát, az egyes virágok szimbolikus érzelmi mondanivalóját. Ismerték, vagy ismerni vélték egyes drágakövek jótékony vagy veszélyes „tulajdonságát” is. A virágoknak, a drágaköveknek, de a harang vagy a tábori dob szavának, a toronyzenészek kürtjeleinek mind megvolt a maga, ma már rég elfeledett nyelve.

Hasonló volt a zászlók, az egyes pecsétek, színes címerek beszéde. A katonáknál külön nyelvezete volt a csatakiáltásoknak, a hadilobogóknak, a tábori és hadi zeneszerszámoknak is.¹

Tudjuk például, hogy a honfoglaló magyarok, majd a kalandozó hadjáratok idején a harcok közben – az ellenség megtévesztésére szolgáló színlelt futás előtt – kódolt módon azt kiabálták, hogy „*Jön a farkas!*” Ezért is érdekesek az eleinkről tudósító azon források, amelyek részletesen tájékoztatnak hadi felszerelésükről, hadviselési módjukról, sőt még farkasüvöltésre emlékeztető csatakiáltásukról is.²

A hazai bányásztelepüléseken a munka kezdetét és végét évszázadokon át *lármafával* jelezték. Eredeti formájában ez egyszerű tölgy-, de még inkább hárs- vagy bükkfadeszka volt, amit láncsal, esetleg kötéllel függesztettek fel egy faágra vagy állványra, s azt nehéz fakalapáccsal kongatták meg.³

¹ ZOLNAY László, 1982. 120.

² TROGMAYER Ottó, 2005. 103.

³ PALÁDI-KOVÁCS Attila, 2007. 218.

A zenetudomány a lármafát az ütőhangszerek típusába sorolja, mint zajkeltő eszközt, s ilyenformán az emberiség legrégebb hangszerei között említi. A lármafa valójában harmonikus felhangokban szegény, nem hangolható zajkeltő eszköz, s így a cintányér, a gong, a fadob, a csörgők és a dob típusú eszközök közé helyezhető.⁴ A lármafa szaknyelven szólva ún. *idiofon*, vagyis önmagában hangzó hangszer, amelyhez nem szükséges kiegészítő hangforrás, mert tulajdonképpen a saját rezgő teste a hangkeltés eszköze. Az idiofon-hangszereknek is sok fajtája van. Közöttük a rázott (a csengő és a csörgő), az összeütött (a réztányér), az ütött (gong, litofon, metallofon), vagy dörzsölt, kapart, pengetett, dobantós botok, csövek stb. E hangszertípusba sorolják a harangokat vagy a dorombokat is.⁵

A harang imára szólító jelzőeszközként is ismert az emberiség történetében. Legkorábban az észak-afrikai szerzetesi közösségekben tűnt föl. A *signumot* említő egyiptomi kopt adatok azonban valószínűleg még nem a harangra, hanem a keleti szerzetességben ma is használt *szimandronra*, vagyis fakalapáccsal ütögetett falapokra vonatkoznak.⁶ A szimandron többféle néven ismert: *szemantron*, *szémantron*, *szemanterion*, *szimantron*, *faharang*, *tóka*, *dóka*.

A *szimandron* elnevezés a görög *széma* szóból származik, amelynek jelentése *jel*, *jelzés*. A szimandront a kolostorokban az imaórák, a liturgiák, valamint az étkezési idő jelzésére használják. Ezt az eszközt oroszul *bilónak* nevezik. A fából készült hangzódeszkrét görögül *talantonnak* is hívják. Használatát a 6. századtól lehet kimutatni az egyiptomi, a palesztinai és a sinai-félszigeti szerzetesek körében. Innen *Konstantinápolyon* és az athosz-hegyi kolostorokon keresztül terjedt el a *Balkánon* és *Oroszországban*. Miközben orosz földön a harang vált az uralkodó jelzőhangszerré, a *Balkánon* az iszlám szigorúan tiltotta a harangozást, ezért a kolostorok-

⁴ Magyar Nagylexikon, 2004. 76.

⁵ RADNÓTI Klára, 2002. 439.

⁶ KISS Erika – PILISSY Lajos – TÖRÖK József, 2005. 32.

ban, illetve az egyházi közösségekben is a *szimandron* maradt használatban. Így például *Szibériában* az óhitűeknél máig használják.⁷

A hang minősége az alapanyagtól (a fatókák leggyakrabban juharból vagy bükkfából készültek), a vastagságtól, a megütés helyétől, erejétől és szögétől függ, ezáltal a gyakorlott személy bonyolultabb hangsorokat is elérhet. A rögzített tókákat (a vasból valók mind ilyenek), két kézzel, a hordozhatókat egy kézzel verik, temetéseken is megszólaltatják, körmenetek alkalmával több szerzetes is hordozhatja. A vastókák verője vasból, a fából készütek leggyakrabban gyertyánfából készül.⁸

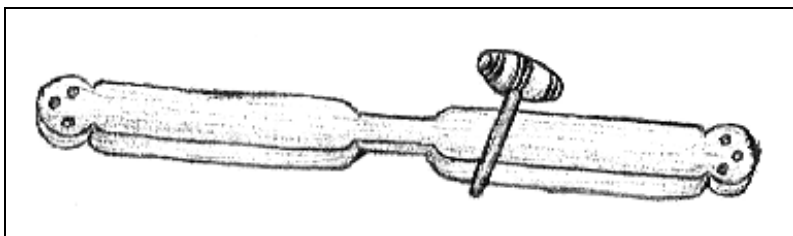

A talanton.

Georgius Agricola 1556-ban megjelent *De re metallica libri XII* (magyar fordításának címe: *Tizenkét könyv a bányászatról és kohászatról*) szóló művének a *Negyedik könyvében* írt a bányászharangról, ahol a főaknász feladatairól számol be:

„Azt az időpontot, amikor a bányásznak műszakra kell menni, egy harang adja tudtul, amelyet némely helyen „campana”-nak nevez a bányász nép. Ha ez megszólal, az utcácskákból mindenünnen sietnek a bányászok a lakásukról a bánya felé. Ugyanaz a harang jelzi a főaknásznak, hogy műszak véget ért. Hallatára megdöngeti az akna ácsolatát és ezzel jelt ad a bányászoknak a felszállásra. A legközelebbiek, hallván a jelet, kalapácsukkal megütik a kőzetet, a távolabbiak továbbadják, és így a jelzés eljut a legtávolabbi vájárig. Egyébként a bányamécs lángja is figyelmezteti a bá-

⁷ www.kislexikon.hu/szimandron.html. Letöltés ideje: 2013. október 25.

⁸ hu.wikipedia.org/wiki/szimandron. Letöltés ideje: 2013. október 28.

nyászokat, a faggyú fogyása folytán bágyadozó lángjával, hogy a műszak véget ért.”⁹

Agricola egyfajta bizonytalanságban hagyja az olvasót, nem lehet tudni, hogy faharangra (tóka, lármafa stb.), vagy esetleg ércből öntött fémharangra utal-e a leírásában. A latin *campana* szó eredetileg fémből öntött harangra utal, miután a faharangot latinul *campana lignea* névvel illetik. Tudjuk, hogy *Agricola* a könyvében közölt adatokat elsősorban a szász és a cseh *Érchegység* területéről gyűjtötte, ill. a *thüringiai* és *Harz-hegységi* személyes tapasztalataira támaszkodva írta. Ezért a bányászharang használata a munkakezésnek és végének a jelzésére a korabeli *Németország* és *Csehország* bányáinál bizonyosan gyakorlat volt.

A lármafa használata a magyarországi bányászatban

A régi bányásztelepüléseken a munka kezdetét és végét lármafával jelezték. A *lármafa* kifejezés német jövevényszó, amely még a 16. század vége előtt bekerült a nyelvünkbe.¹⁰ A *lárma* szavunk gyökere a német *der Lärm* = kiabálás, illetve az ugyancsak német *der Alarm* = riadó jelentésű szavakra vezethető vissza.¹¹ A *lárma* szó végeredményben az olasz „*all’ arma! fegyverre!*” felszólítás átvétele a német katonai nyelv közvetítésével.¹²

A magyar nyelvben a *lármafának* többféle jelentése ismeretes, amelyekről még szó esik, viszont most először a bányászati alkalmazását érintjük. A *lármafa* olyan hangjelző kommunikációs eszköz, amely eredeti formájában egyszerű tölgy-, de még inkább hárs- vagy bükkfadeszka volt, amit két lánccal, esetleg kötéllel erősítettek fel egy faágra, állványra, és azt nehéz fakalapácsokkal ütögetve szólaltatták meg.¹³

⁹ AGRICOLA, Georgius, 1985. 123. – A *campana* szó jelentése a hazai latin nyelvben *harang* volt. KOVÁCS Béla, 1990. 17.

¹⁰ MOLLAY Károly, 1982. 20.

¹¹ HALÁSZ Előd, 1987. 542., 794.

¹² BÁRCZI Géza, 1941. 186.

¹³ PALÁDI-KOVÁCS Attila, 2007. 218.

A magyar nyelvben a *lármafa*, *száldob*, *kótogó*, *klopacska*, *tóka*, *bányászharang* és az ezekkel rokon jelentésű szavaink történeti s nyelvészeti adatai jelzik, hogy a hazai bányászatban hírközlő eszközként volt használatos a 20. századig.

A *száldob* a lármafával azonos funkciójú hírközlő eszközként tűnik fel a történeti adatok szerint az *Árpád-korban*, amit jelző- és riasztóeszközként használtak eleink. Hangjelzésre a magas hegysekben, a nem erdős területeken igen eredményesen lehetett használni a különböző emberi vagy eszköz segítségével keltett hangoikat, mint például a havasi kürtöt. Ilyen eszköz volt egykoron a száldob is, egy fakalapáccsal ütögetett, felfüggesztett hárs- vagy tölgyfa deszkalap, amelynek így keltett harsány hangja akár 2-3 kilométer távolra is elhallatszott.

A *száldob* kifejezés első hazai előfordulása a *Várad Regestrum*¹⁴ egyik 1221. évi bejegyzéséből ismert. A legkorábbi egyértelmű említése 1391-ből maradt ránk: „*Sub quandam Tilie wlgariter Zaldob vocato.*”¹⁵

Korai földrajzi neveinkben is nyoma van. Ilyen jelzőeszköz névét viselte a történeti *Magyarországon* öt település. 1. *Máramaros vármegye* huszti járásában *Száldobos* (ma: *Szteblivka, Ukrajna*); 2. *Székelyszáldobos Udvarhely vármegye* homoródi járásában (ma: *Doboşeni, Románia*); 3. *Bükkszáldobágy Szatmár vármegye* erdődi járásában (ma: *Solduba, Románia*); 4. *Hegyközszáldobágy Bihar vármegyében*, *Nagyváradtól ÉK-re* (ma: *Săldăbagiu de Munte, Románia*); valamint 5. *Szoldobágy falu Bihar vármegye* margittai járásában (ma: *Săldăbagiu de Barcău, Románia*).¹⁶ Egyébként *Száldobos* nevének eredetét a helyi hagyomány még a 19. században is számon tartotta, miszerint régen itt laktak azok a dobosok, akik vész idején a vidék népét összedobolták.¹⁷ Ehhez hasonló eredetű a *Sza-*

¹⁴ A váradi káptalan 1208-1235 között készült jegyzőkönyve a váradi székesegyházban tartott istenítéletekről és a káptalan előtt lezajlott jogügyletekről. A mára elveszett kéziratot 1550-ben *Kolozsvárott* kiadta *Fráter György* váradi püspök.

¹⁵ SZOLECZKY Emese, 2005. 722.

¹⁶ LELKES György, 1198. 539., 550., 141., 254., 342., 572.

¹⁷ ORBÁN Balázs, 1868. 223.

bolcs-Szatmár megyében található *Nagydobos* neve. A legvalószínűbb feltevés szerint ugyanis annak az emléket őrzi, hogy a település első lakói a közeli gyeplő védelmével megbízott örök voltak, akik dobolással jelezték az ellenség közeledését. Már a *Várad Regestrumban* is szerepel 1219-ben *Dubos* néven.¹⁸ A *Fejér megyei Dobos* ma pusztá *Mór* határában, a források 1193-ban említik *Dobos* alakban, 1269-ben pedig már két részre tagolódott. *Feldoboson* a „nyergestartó”-nak nevezett hercegi lovászok, *Aldoboson* hírvívő csószók, szolgálgyőri várnépek és hercegi harcoló népek laktak. *Györffy György* szerint lehet, hogy a *praeco-csószók*, vagyis a hírvívő csószók hasonló szolgálatából ered *Dobos* falu neve.¹⁹

A *száldobágy* szó tulajdonképpen értelme 'hársfákkal benőtt hely'. *Száldobágyot* először 1236-ban említi oklevél *Zaldubag* alakban, s ez a későbbi *Hegyközszáldobágy* faluval azonos.²⁰ A *Bihar megyei Szoldobágy* település első írásos említésekor, 1406-ban *Zaldobagh* néven a várad püspökség birtoka.²¹

Azt nem tudjuk pontosan, hogy a lármafa vagy a száldob, mint jelzőeszköz mikor jelent meg a magyarországi bányászatban. Eredetileg a bányászokat úgy hívták munkába, hogy a műszak végén, ill. annak kezdetén az akna ácsolatát megütötték kalapáccsal a bányamesterek. Ezt a jelet a föld alatt a kőzetre mért kalapácsütéssel továbbították, s így szólították a munkába, valamint így hívták vissza az aknából a munkásokat műszak végeztével. Ma is világszerte általánosan használt jeladás a kőzet ütogetése: ha a bányászok kőzetomlás miatt a föld alatt rekednek, így próbálnak jelet adni hol létükről a társaiknak.

Az előbb leírt kezdetleges jelzés helyett idehaza felvidéki bányavárosainkban már évszázadok óta ismert volt a *lármafa*. Az első írásos nyoma a lármafa magyarországi használatának a 16. század első negyedéből ismert: *Werbőczy István* nádor a besztercebányai bányászok felkelésekor hozott 1526. április 16-i ítéletében említi. Ebben mások mellett elrendelte a hodrusbányai bányászoknak,

¹⁸ KISS Lajos, 1978. 442.

¹⁹ GYÖRFFY György, 1987. II. 359.

²⁰ KISS Lajos, 1978. 269.

²¹ Magyar Nagylexikon, 2003. 875.

hogy kötelesek engedelmeskedni a selmecbányai városi vezetőségnek, s annak engedélye nélkül nem szólaltathatják meg a lármafát a munkásság összetoborzása céljából.



Az 1681-ben épült selmecbányai klopacska-torony.

A lármafát a magyarországi bányáknál általában négy esetben használták:

1. Minden munkanapon a műszak kezdése előtt egy órával, ami tulajdonképpen a bányászfeleségeknek is szólt, hogy készítsék el a férjük reggelijét, munkaruháját, s idejében ébresszék fel a férfiakat, nehogy elkéssenek. Az ezt követő második, mintegy 10 perces kopogtatás már a műszak kezdetét jelezte.

2. Bányásztemetéskor.

3. Tűz esetén.

4. Végül, ha riasztani kellett a bányatelep lakosságát.²²

A *Felvidéken* a lármafá haranglábszerű állványzaton lógott, közvetlenül az aknák bejárata közelében. *Thailler András* selmeci bá-

²² FALLER Jenő, 1975. 156-157.

nyabíró 1609. május 23-án már rendeletileg megparancsolta, hogy „midőn megütik a kótogót, a munkások letérdepelve imádkozzanak és kérjék Isten áldását.”²³ Az egyik legismertebb lármafát *Selmecbányán* az 1681-ben épült toronyban helyezték el úgy, hogy a hangját minél messzebről hallják. Ez a nevezetes *klopacska* napjainkban *Selmecbányán*, az *Andrej Sládkovič utcában* található, az említett emeletes épület nyitott fatornyában.²⁴

Feljegyezték, hogy *Selmecbányán* a klopacskát 1704-ben *Vak Bottyán* kurucai, 1849-ben pedig *Görgey Artúr* honvédei használták utoljára riasztási célokra.²⁵

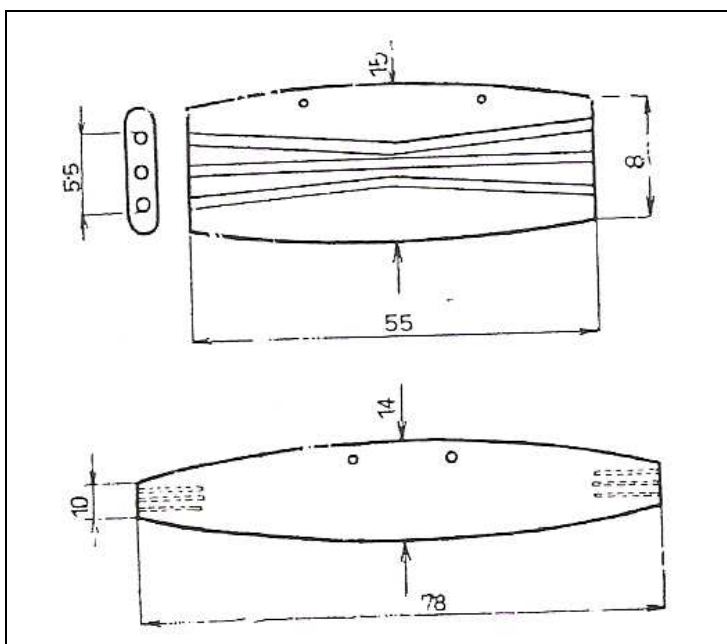

A lármafa kiviteli rajza. (FALLER Jenő, 1975. 155. nyomán.)

²³ FALLER Jenő, 1943. 35.

²⁴ <http://www.slodottkenyer.hu./csak/hagyomany/selmecbanya/klopacska.html>. Letöltve: 2009. 02. 26.

²⁵ FALLER Jenő, 1943. 34.

Johann Matthias Korabinsky 1786-ban kiadott könyvében *klopacska* néven említi a selmeci lármafát. Ez a jelzőszerszám a leírás szerint akkor 6 coll széles és 2–2,5 láb hosszú (vagyis 16 cm vastag, s mintegy 62,5 – 78 cm) hosszúságú bükkfadeszka volt, melynek a két végébe, hogy minél zengőbb hangon szóljon, három lyukat is fúrtak.²⁶

A bányáinkban használt lármafák átlagosan 50-80 cm hosszú, végükön 8-10, közepükön 15 cm széles és 2,5 cm vastag keményfából készült deszkák voltak, amelyekbe a fentebb említett módokon szintén lyukakat fúrtak.²⁷

A fenti rajz két különböző lármafa-típusról készült. A felül levőnél a kifúrt vagy kiégetett furatok végigfutnak a test egész hosszán. Az alatta látható másodiknál viszont csak kis mélységig hatolnak be a furatok. Ezt a két klopacska-típust *Ester Plicková* szlovák néprajzkutató adta közre.²⁸

Visszatérve a *klopacska* elnevezésre, ez a szó szlovák eredetű, mely a német *klappen* = csattanó, kattanó hangot ad, ill. ráüt, rácsap ige átvétele, amint a cseh *klapati*, ill. a szlovák *klapat'* szavak is a német nyelvből átvett kifejezések.²⁹

Ennek a jelzőszerszámnak bányavidékenként más-más neve volt. Selmecbányán 1609-ben *kótogó*, majd már 1786-ban *klopacska* volt a neve. *Rozsnyó* környékén a munkásokat összehívó és szétoszlató eszköz neve *kolomp* volt. Hasonlóképpen *Dernőn* és *Rozsnyóbányán* is kolompoltak, esetleg kisebb harangot kongattak meg.³⁰ 1864 áprilisában a már termelő borsodnádásdi szénbányában és a lemezgyárban a dolgozóknak a gyárudvaron haranglábra állított *klopacska* jelezte a munkakezdet, s ennek a hangjára kísérték utolsó útjukra halottaikat.³¹

²⁶ KORABINSKY, Johann Matthias, 1786. 665.

²⁷ FALLER Jenő, 1975. 157.

²⁸ FALLER Jenő, 1975. 155.

²⁹ BENKŐ Loránd, 1970. II. 502.

³⁰ PALÁDI-KOVÁCS Attila, 2007. 218.

³¹ BÁRCZY Zoltán, 1959. 72.

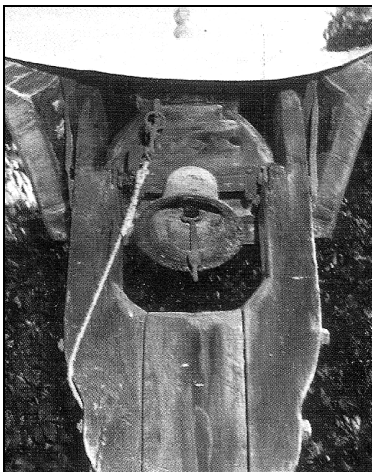
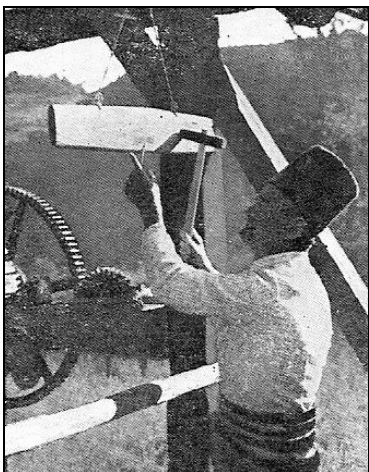

Balra: A bányász kopogó használata. (FALLER Jenő, 1975. 156.)
Jobbra: A székvölgyi bányaharang.

A Nógrád megyei Kazár melletti székvölgyi bányánál keményfa-oszlopra állított haranggal jelezték a munkakezdést és a munka végét. A kis harang hangja kísérte a telep bányászait végső nyughelyükre is. (Jelenleg e tárgy *Salgótarjánban a Földalatti Bányászati Múzeum* bejárata előtt található.)³²

Várpalotán egykoron fali vaskaron függő faharang (bányászharang) szolgált jelzőeszközként. A Gömör megyei Rudnán és a borsodi Sajókazán, valamint más Nógrád és Borsod megyei szénbányáknál általában egyméteres síndarabot, esetleg egy nagyobb acéllemezt függesztettek fel, s azt ütögették kalapáccsal a műszak kezdésekor³³

A recski ércbányának a *Budapesti Bányakapitányság* által 1887. augusztus 19-én jóváhagyott *Munkarendszabályából* tudjuk, hogy itt, Mátrabányán a munkakezdést a külszínen kolompszóval, a bányában kiáltással jelezték.

³² BÖRZSÖNYI Sándor, 1966. 16.

³³ PALÁDI-KOVÁCS Attila, 2007. 218.

A *kótog* szavunk a *Kárpát-medencében* az egész magyar nyelvterületen *kopog*, *kalapácsol*, *kalapál* jelentést hordoz.³⁴ Nyelvtörténeti adatok szerint 1416 után vált ismertté az írott forrásokban, és ezekben is *kopog*, *kopogtat*, *kalapál* a jelentése.³⁵ Az *Új Magyar Tájszótár* szerint a *kotogó* főnévnek három jelentése van: 1. a *Szlavóniában* élő magyaroknál az ökör nyakán levő kolomp fogalmát takarja; 2. a *Felvidéken* a *kottogó* a bányászatban az a deszkadarab, amelynek ütögetésével a munkaidő kezdetét jelzik; 3. *Selmecbányán* annak a fakalapácsnak a neve, amellyel egy deszkadarabot ütögetnek, hogy a bányászoknak a munka kezdetét jelezzék.³⁶

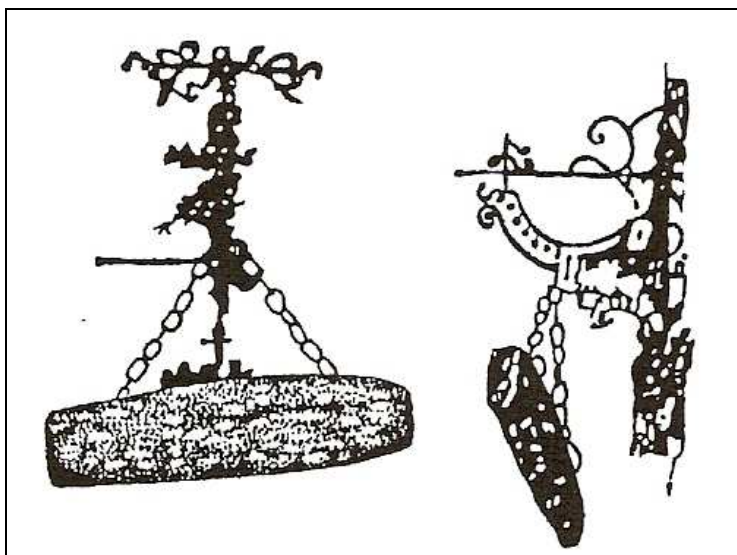

*Faharang (bányászharang) fali vaskarra függesztve, elől- és oldalnézetben.*³⁷ (FALLER Jenő, 1943. 36.)

³⁴ SZINNYEI József, 2003. 1192.

³⁵ BENKŐ Loránd, 1970. II. 592.

³⁶ B. LŐRINCZY Éva, 1993. 514.

³⁷ E tárgyat 1943-ban a *Salgótarjáni Kőszénbánya Rt. Várpalotai Bányai igazgatóságának* rendelőjében őrizték.

A *Révai Nagy Lexikona* azt írta a kótogóról, hogy ez a bányászatban használt eszköz, egy 60-70 cm hosszú, 8-10 cm széles, 2-3 cm vastag száraz bükkfahasáb, mely magasabb helyen zsinórokra van felakasztva, és azt fakalapáccsal ütögetik, így jelezve, hogy elérkezett a munkások számára a bányába szállás ideje. Ennek a hangja nem csak munkára hívja a bányászt, hanem harangozás helyett az utolsó útjára is elkíséri.³⁸

Végül egy körmöcbányai gyűjtés szerint is a kótogó a bányászatban a munkakezdés jelzésére szolgált: „*Ne igazítsd már meg / Az én fejemalját. / Hallom odalennről / A »kótogó« hangját.*”³⁹

Ugyancsak a bányászfolklórból tudjuk, hogy a munka végeztekor is használták: „*Ne gyűlölködjünk, vess véget a zokszónak. / Ki tudja, hogy mit hoz a jövődő holnap! / Kótogó hangjára vége a munkának: / Akkorra cimborák, késő a bocsánat.*”⁴⁰

Szintén *Versényi György* leírásából ismerjük azt a *Selmecbányán* egykor élt bányászszokást, hogy a selmeci akadémikusok temetésén is megszólaltatták a kótogót: „*Ha egy akadémikus meghal, az utolsó nap a koporsó az akadémia kapumélyedésébe tétetik ki. A kapunyílást fekete posztókárpittal vonják be. Hat díszbe öltözött akadémikus felváltva öröködi: kettő a kapu előtt áll, négy a koporsó mellett. Rendesen óránként váltatnak fel, téiben félóránként. A temetés setét este történik, az egyházi szertartás után megindul a menet. Két hosszú sorban fáklyások haladnak. Díszbe öltözöttek viszik a koporsót. Hatan kardosan, a koporsó után az elhunyt tizenkét tanulóátára megy; elől a banda, hátul a dalkör. Legelől egy akadémikus a fekete zászlót viszi, mellette kettő mécszet tart. A banda előtt négyesével-hatosával tömött csoport halad bányamécsesekkel. Mikor nem messze vannak, a kótogót (klopácska) kezdik azt verni, mely kalapálás igen sajátos hatással van a hallgatókra.*”⁴¹

A lármafát *száldobnak* és *tókafának* is mondják. Az utóbbi elnevezés a magyar nyelvben csak 1708-ban bukkan fel először, („Tó-

³⁸ Révai Nagy Lexikona, 1915. XII. 86.

³⁹ VERSÉNYI György, 2011. 150.

⁴⁰ VERSÉNYI György, 2011. 188.

⁴¹ VERSÉNYI György, 2011. 37.

ka vagy Faharang a Görög Eklézsiákban”), amely egy harangnak használt deszka. A kifejezés egyértelműen román eredetű, a *toáča* szóból származik, amely egy hangjelzésre szolgáló fa- vagy fémlap elnevezése volt. Előfordult a magyar tájnyelvben is *dóka, taka, tokó* alakban.⁴²

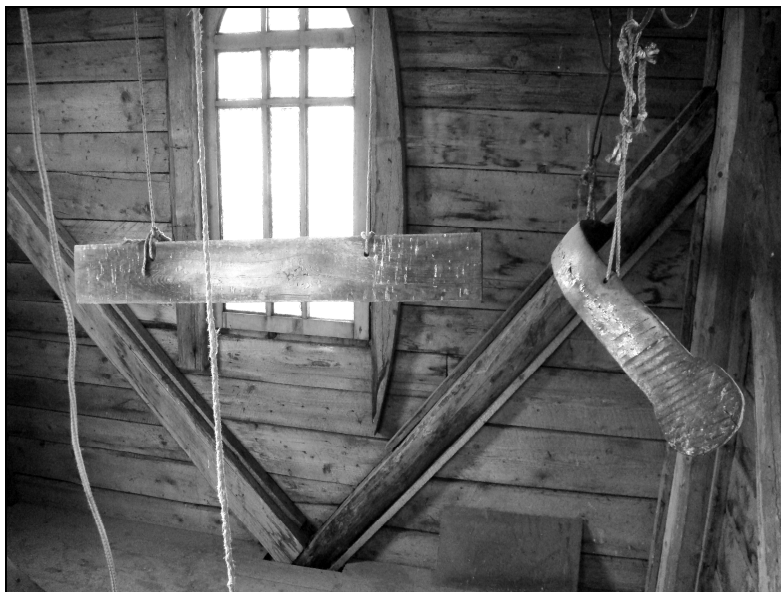

Egyszerű fatóka a magyarcsestvei (Alsó-Fehér vármegye) templomból.

A faharang vagy tóka faállványra felfüggesztett deszka, fatábla, amit két verővel ütnek, s a hangjával jelt adnak valamely meghatározott tevékenységre, hírek továbbítására. Főként bükkfából, két verője (tókáló, kópis) gyertyánból készült. A faharangokat igen sok helyzetben és rendeltetéssel használták (például: bányákban, szőlőhegyeken, építkezéseken, ortodox templomok tornyában stb.)⁴³

⁴² BENKŐ Loránd, 1976. III. 933.

⁴³ PALÁDI-KOVÁCS Attila, 1979. 15.

Az ortodox templomoknál használt tóka a lármafának, ennek az ősi hangszernek a származéka, amelynek hangja a magaslatokról 2-3 km-re is elhallatszott. Az egymástól hallótávolságban felállított szerkezeteken az ütések száma, erőssége, gyorsasága vagy a szünetek hosszúsága a legkülönbözőbb hírek továbbítására is alkalmas volt.⁴⁴



Faller Jenő rajza a bánfalvai faharangról.⁴⁵

A Hunyad megyei Nagyágon⁴⁶ és a Fehér megyei Torockón ilyen faharanggal adtak jelt a bányászoknak a gyülekezésre, a munka megkezdésére. A faharang igen régi jeladó eszköz, s Európa számos népe ismerte. A román ortodox templomok tornyában még a 20. szá-

⁴⁴ SZOLECZKY Emese, 2005. 723.

⁴⁵ A bányászharang eredetije 1942-ben a Bánvölgyi Szénbánya Rt. V. számú lejtaknájánál állt a Borsod megyei Bánfalván (ma Bánhorváti település része).

⁴⁶ hu.wikipedia.org/wiki/szimandron. Letöltés ideje: 2012. október 29.

zad elején megszokott tárgy volt, ugyanis az ércharangot helyettesítette.⁴⁷

Faller Jenő bányászati szakíró kutatásaiból ismerjük, hogy a lármafát *Magyarországon* kívül is ismerték és alkalmazták jelzőeszközként a bányászatban. Így a *Harz-hegységben* is, ahol a bányászokon kívül mindenekelőtt az erdőkben dolgozó szénégetők használták még. *Faller* szerint ez az eszköz a 15. században tűnik fel a szász *Érchegységben*, ahol „*Hillebille*”-nek nevezték, és elsősorban harci riadóra szolgált. Német nyelvterületen ezen kívül a nagy múltú stárjerországi bányáknál, különösen *Eisenerzben* még a 19-20. század fordulóján is használatban volt, „*Klopf*”-nak nevezték, és ugyanúgy megszólaltatták bányásztemetéskor, mint *Selmecbányán*.⁴⁸

A klopacsának, lármafának, kótogónak többféle változata ismert. Az *Egercsehi Bányász Baráti Kör* tulajdonában levő lármafa e típus egyik sajátos, mégpedig hordozható változata.⁴⁹

Ez a lármafa keményfából készült, téglalap alakú falap, amelynek kézben tartására az egyik végén félkör alakú fogót alakítottak ki. Méretei: teljes hossza 34,5 cm, szélessége 19,5 cm, vastagsága 2,8 cm. A fatábla két oldalára egy-egy 20,5 cm hosszú és 8,0 cm széles, kb. 8 mm átmérőjű, U alakúra hajlított vaspálcát erősítettek, amelyek 180°-kal elforgathatók. A lármafát használatakor függőlegesen a fülénél tartva a vaspálcákat elforgatták, és azok ütögetésével hangot adtak. A lármafát *Drozsdiák Ágoston Selmecbányáról* hozta, ahol bányafelügyőként dolgozott, majd innen 1910 körül áttelepült *Perecesre*, és a diósgyőri vasgyár bányájánál vállalt munkát. 1919-ben, a *Tanácsköztársaság* idején állásából elbocsátották, de 1919. szeptember 26-án már a *Diósgyőri m. kir. Vas-és Acélgyár* alkalmazta bányafelőrként.

⁴⁷ PALÁDI-KOVÁCS Attila, 1979. 15-16.

⁴⁸ FALLER Jenő, 1943. 35.

⁴⁹ E tárgyat *Simon Sándor* bányamérnök, az *Egercsehi Bányász Baráti Kör* elnökeként gyűjtötte *Podhorányi Lászlóné* miskolci lakostól, aki a lármafa eredeti tulajdonosának, *Drozsdiák Ágoston* bányafelügyőnek az unokája.

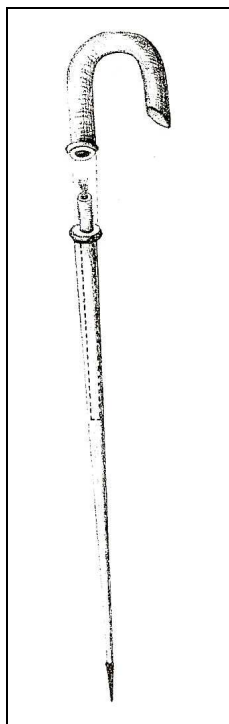

Balra: Az Egercsehi Bányász Baráti Kör tulajdonában lévő, Selmecbányán készült hordozható klopacska. – Jobbra: A dobsinai fáklyabot.

Szólnunk kell még egy igen érdekes, különleges eszközzel, amit *Dobsinán* és környékén használtak a bányászok. Ez a házilag készített ún. *fáklyabot*, amely kitűnő világítószerszám és a járást segítő görbebot volt egyszerre a 19-20. század fordulóján, e kettős funkciójában téve jó szolgálatot tulajdonosainak.⁵⁰

Miután a bányába járáskor a szomszédos településeken lakó bányászok még sötétben, virradat előtt indultak útnak, főleg télen, és már napnyugta után tértek haza otthonaikba. Ezért lett a bányászoknak helyben készült nélkülözhetetlen eszköze a *fáklyabot*.

⁵⁰ BOROVSZKY Samu, 1903. 286.

Irodalmi adat alapján tudomásunk van a lármafának egy különleges változatáról, az ún. „zenélő” klopacskáról is. *Faller Jenő* 1961-ben közölt cikkében beszámol arról, hogy a birtokába jutott *Bruckner Nándor* erdőmérnök kéziratos munkája, amelynek a címe: *Selmecei diákélet. Bruckner Nándor visszaemlékezése az Alma Materen 1887-1890-ig töltött évekre*. Ez a 257 oldal terjedelmű kézirat számos rajzot és fényképet tartalmaz. Egyedül ebből tudunk arról, hogy *Selmecebányán* az 1880-as és 1890-es években használták ezt az eszközt. Ugyancsak az idős erdőmérnök visszaemlékezéséből ismerjük ennek az eszköznek az axonometrikus rajzát és vázlatos leírását.

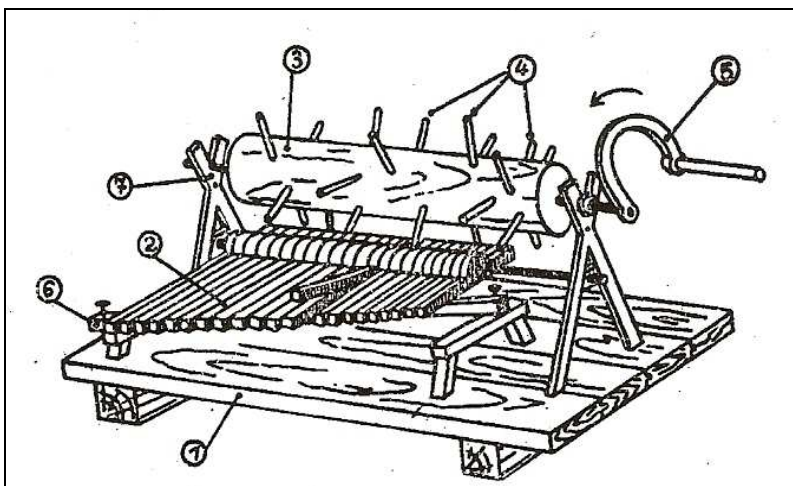

Bruckner Nándor rajza a „zenélő” klopacskáról.
(FALLER Jenő, 1961. 787.)

A hangszer egyes részei számozva: 1. az alap; 2. 25 darab fahasáb (rezonáló fa), finom rezonanc fenyőből készítve és a hossz mérettel úgy hangolva, hogy 2 oktáv összes hangja meglegyen; egy tengely körül elforgatva, amin a kalapácsok koccanhatnak; 3. egy fahenger, amelybe az egyes dalok sorrendjében; 4. facsapok vannak erősítve; 5. forgató fogantyú.

A hangszeret egy mechanikus hajtókar forgatásával lehetett működtetni, úgy kellett elforgatni, mint a verklit. A forgatáskor az egyes

csapok a xilofonéhoz hasonló rezonáló fákat lenyomták, majd felengedték, mire a fahasábok egyenként ismét visszaestek a támasztógerendára, és koppanva hangot adtak. A fahengert a nyitott vilálából ki lehet emelni és másikkal cserélni, ily módon mindig más-más dalokat lehetett lekopogni és váltogatni. A kétoktávnyi hanganyag egyszerű dallamok lekopogására elegendő. A henger hossza kb. 1,6 méter.

A kopogatószerkezet hangjai jó csengésűek és tiszták, messzehangzók, különösen, ha az épület, amelyben a szerkezet van, magasan fekszik. A hangszernek olyanféle hangja volt, mint egy 19. századbeli spinétnak.

A neves szakíró, *Faller Jenő* hitelesnek tekinti a *Bruckner Nándor* által leírtakat,⁵¹ és elfogadja a „zenélő” klopacska hajdani létezését. Nekünk sincs semmi okunk ebben kételkedni.

A lármafa bányászaton kívüli használatáról

A tóka, a száldob, a kótogó vagy a lármafa évszázadokig használatos volt a magyarországi bányákban, mint jelzőeszköz. De nem csak ott ismerték, hanem katonai használatára is találni példát. Magyar néprajzi és nyelvészeti adatok igazolják, hogy a Sopron megyei magyar falvakban, ahová sokszor szállásoltak el katonákat, még az 1870-es években is alkalmazták. A száldob ott állt ugyanis minden olyan parasztház előtt, ahol katona lakott, aki abrakolásakor, vagy más okból ezzel jelezte, hogy odahaza van.⁵² Nyelvészeti adatok szerint 1870-ben száldobbal, vagyis egymás mellé levért két karóról lógó deszka ütögetésével doboltak a helységben elszállásolt lovas katonák abrakolásra.⁵³

A beszállásolás (Einquartierung), a haderőnek béke és háború idején való elhelyezése korábban a jobbágyság vállára súlyos terheket rakott, és sok kellemetlenséggel járt. Az 1867-es kiegyezés

⁵¹ FALLER Jenő, 1961. 787-788.

⁵² FALLER Jenő, 1943. 35.

⁵³ CZUCZOR Gergely – FOGARASSI János, 1870. V. 1011.; CZUCZOR Gergely – FOGARASSI János, 1871. VI. 341.

után a közös hadsereg beszállásolását az 1879. évi XXXVI. tc. szabályozta. Ez történhetett közös kaszárnyákban vagy egyenkénti formában, a polgárok lakóépületeiben, illetve azok mellékhelyiségeiben. A természetben való szállásadói kötelesség a törvény szerint közteher, amely a házbirtokot terheli, alóla csak a törvényben felsorolt épületek voltak mentesek. A tisztek esetében a kvártélyért lakbért, az altisztek és a legénység után, valamint az istállóért úgynevezett napi megtérítési összeget fizettek, melyeket a katonai igazgatás állapított meg. Az 1879. évi XXXVII. tc. egyebek mellett intézkedett arról, hogy a lakosok méltányos pótlást kapjanak a beszállásolásért.⁵⁴

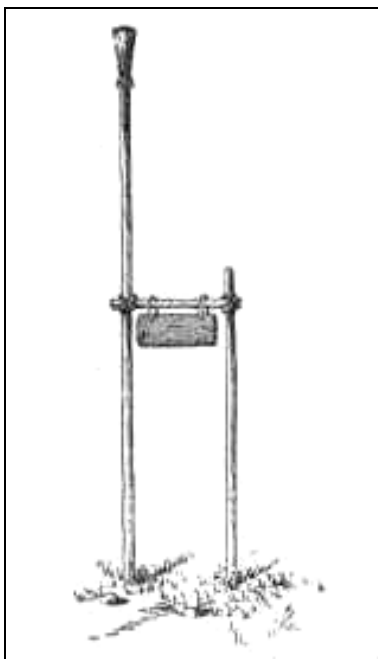

A Sopron vidékén használt száldobfa vagy tókafa rajza.
(FALLER Jenő, 1943. 35.)

⁵⁴ www.kislexikon.hu./beszallasolas.html. Letöltés ideje: 2013. november 2.

A lármafa szavunk többféle jelentést hordoz. A *magyar nyelv értelmező szótára* nem utal a bányászatban való használatára, de megemlíti, hogy ez egy keményfából való, gerendavégre függesztett vastag lap, amit faverővel megütöttek, így adva jelt egykoron a pusztán, a majorságban dolgozó mezőgazdasági munkásoknak.⁵⁵

Nyelvészeti szótáraink szerint a lármafa szavunk takarta az ún. *csőszlátó* fogalmát, mely egy földbe ásott, létrafogakkal ellátott faalkotmány volt.⁵⁶ Ennek az eszköznek másik régi népies neve a *látófa* volt,⁵⁷ és mondták még *csőszlátónak* is, amelyről a csősz át tudta tekinteni a kukoricást és a vetéseket.⁵⁸

A lármafának egy további, a *Kárpát-medencében* széles körben ismert használatáról is tudunk. Magaslatokon elhelyezve az ellenség közeledését, a közvetlen veszélyt fény- és füstjelekkel jelző hírközlő eszközként használták. Ez nem volt más, mint egy földbe ásott 8-9 m hosszú rúd, amelynek felső részére szurkos szalmacsóvát kötöttek. A szalmakötél vége, amellyel az egészet körbetekerték, leért egészen a földre, és a mellé állított őrszem azt gyűjtötte meg, miután az ellenséget észlelte. A lármafákat látótávolságra helyezték el egymástól, amit a kirendelt őrszem azonnal meggyújtott, ha a szomszédos lármafát füstölni látta. A lármafák láncolatot alkottak, s így az őrszemeik gyorsan továbbíthatták a hírt akár nagy távolságokra is. Éjszaka a lármafák fénye, tüze adott jelet a katonaság mozgósítására és a lakosság menekülésére. Használata középkori eredetű, a gyepűvédő és határőrző hagyományokhoz kapcsolható.⁵⁹

A török hódoltság idejéből már *Faller Jenő* is utalt arra, hogy a *Felvidéken* a bányavárosok védelmére a lármafák egész hálózata épült ki.⁶⁰ A török támadások 1552 óta veszélyeztették a *Garamvidéki* bányavárosokat. Török csapatok 1564-ben kirabolták és felégették *Újbányát* és *Bakabányát Bars-, illetve Hont megyében*, s

⁵⁵ A magyar nyelv értelmező szótára, 1965. IV. 585.

⁵⁶ SZINNYEI József, 2003. 1296.

⁵⁷ Magyar Értelmező Kéziszótár, 2003. 793.

⁵⁸ BENKŐ Loránd, 1970. II. 725.

⁵⁹ PALÁDI-KOVÁCS Attila, 1980. 412.

⁶⁰ FALLER Jenő, 1943. 34.

bár királyi területen voltak, mégis adófizetésre kötelezték azokat, és állandó zaklatásaikkal lehetetlenné tették a folyamatos termelést. *Selmecbányát* nem foglalták el, de 1564-ben *Hodrusbányáig* elkalandoztak, ahonnan több embert elhurcoltak.

A király rendeletére a bányavárosok biztonságáról tárgyaltak az 1564. május 14-én *Selmecbányán* megtartott gyűlésen, melyen elővigyázatossági intézkedésekről döntöttek. Ezek szerint az ellenség közeledésének figyelésére állandó őrköt kell tartani, akik jelzötűzzel és lövésekkel adnak hírt a veszedelemről. Továbbá a városok embereiből csapatokat szerveznek, élükre tiszteket állítanak. Emellett elhatározták ún. *tűzőrség* felállítását is. A véglesi és a lévai uradalmakban *Dobó István* már ezt megelőzően felállította a jelzötűzek állandó őrségét. Ily módon sikerült 1564 áprilisában *Zeleméry László* véglesi várnagynak egy 100 fős török martalóccsapatot a vár alól elűzni.⁶¹

A selmecbányai határozat szerint a jelzötűzek pontosan megállapított helyei a következők voltak: a lármafa-láncolat kezdődött *Csábrág* mellett a hegyen, majd folytatódott *Korponán* az őrtoronyban, az *Etele-hegyen*, *Selmecbánya* mellett a *Hársfa-hegyen*, *Zólyom* határában a régi várhelyen, *Besztercebánya* mellett a *Tawgoschwald* nevű magas hegyen, a *Garam* melletti *Samerska-hegyen*, *Libetbánya* mellett a *Hohenstein-hegyen*, a zólyomlipcsei uradalomban, a *Lucatóvel* szemben lévő hegyen, a szentkereszti völgyben a régi várhelyen, az ún. melegfürdő vagy üveghuta felett. Végül a *Breznicska* feletti régi várhelyen ért véget, ahonnan már *Zsarnócára* és *Garamszentbenedekre* lehetett látni.⁶²

A lármafával való üzenetek nyomán a mozgósítást gyorsan és feltűnés nélkül végre lehetett hajtani. Felelősségteljes feladat volt a „lármazóké”, ugyanakkor nem kevés megfontoltságot, jó helyzetmegítélést is követelt, mert a hamis hírek közlőit szigorúan büntették, például a *Máramaros-környéki* határőrvidéken.⁶³

⁶¹ CSIFFÁRY Gergely, 2012. 26.

⁶² PÉCH Antal, 1884. I. 241.

⁶³ 1669-ben írta Teleki Mihály a huszti vár kapitányának küldött utasításában: „Valaki nappal [vak]lármat csinál, meg kalafáztassék [=kalo-

A rendelet értelmében a bányászokat és a városi polgárokat katonai rendbe osztották, létrehozták a török közeledtét jelző megerősített őrhelyeket, kijelölték a gyülekezési pontokat, s állandó járőrözésről gondoskodtak hivatásos katonákkal. E kiépített jelzőrendszer tüzzel és ágyúlövessel riasztotta a lakosságot. A tüzeket csak akkor kellett meggyújtani, ha biztos hír érkezett az ellenség közeledtéről. A rendelkezések szerint egy ágyúlövés az óvatosságra figyelmeztetett, a két lövés azt jelentette, hogy az ellenség már nem messze van, míg három lövéssel tudatták, ha az ellenség már átlépte a körzethatárt. E jelzőrendszer részeként 1564-ben fél év alatt felépült *Selmechányán* az *Újvár* is, amely utóbb *Leányvár* néven vált ismertté.⁶⁴

A lármafák füzéréből álló riadólánc az országnak más részeiben is ismert volt. *Jacob Bongars Bécsből* utazott *Konstantinápolyba*, s *Kálló váráról* jegyezte fel 1585. május 3-án: „*Kálló mocsaras vidéken lévő, három bástyával ellátott kis vár. A törökök közeledtére elsütik az ágyúkat, hogy a falusi lakosokat értesítsék, mire ezek az erősségekbe vagy távolabbi vidékekre menekülnek értékebb holmijukkal.*”⁶⁵

A lármafához hasonló, fáklya fellobbantásával történő üzenetközvetítést említ *John Smith* (1580-1631) *Lendva* ostromával kapcsolatban, aki 1601-ben zsoldosként csatlakozott a magyarországi harcokban részt vevő császári csapatokhoz.⁶⁶

Selmechányán a hódoltság végéig készenlétben tartották a *Leányvárbán* a lármafát és az őrséget. *Edward Brown* utazó 1670 márciusában ért *Selmechányára* magyarországi útja során. Leírta, hogy három vára van a városnak. A harmadik egy igen magas hegyen áll, ahol éjjel-nappal őr vigyáz, akinek feladata a törökök közeledtét felfedezni és ágyúlövessel hírül adni.⁶⁷

dába zárva tartassék], a ki éjjel, meghaljon érte.” – SZOLECZKY Emese, 2005. 723-724.

⁶⁴ SZEMÁN Attila, 1997. 140.

⁶⁵ SZAMOTA István, 1891. 171.

⁶⁶ SZOLECZKY Emese, 2005. 724.

⁶⁷ SZAMOTA István, 1891. 397.

Az erdélyi országgyűlés az 1788. évi török támadás hírére rendelte el, hogy lármafákat kell állítani.⁶⁸ *Erdélyben* használták a legtovább jelzőtüzként a lármafát. Legutóbb ilyen országos megmozdulás volt a *Románia Európai Unióhoz* való csatlakozását (2007. január 1.) megelőző népszavazás idején, amikor a *Székelyföld* magyarul falvaiban jelzőtüzekkel hívták fel a lakosság figyelmét a népszavazáson való részvételre.

* * *

A lármafa használata a második világháború után végleg kiszorult bányáinkból. Napjainkban a hazai gyárakban, üzemekben és a nagyobb építkezéseken a lármafát szirénának vagy dudák helyettesítik, amelyek ugyanúgy figyelmeztetik a dolgozókat a munkába való indulásra és a műszak kezdetére, valamint a végére, s szólalnak meg tűz és egyéb veszély esetén, mint annak idején a lármafák. A jelenkorban bányászati bemutatóhelyeken, illetve kiállításokon találkozhatunk lármafákkal, ahol e tárgyak emlékeztetik a látogatókat e nagy múltú hazai bányász jelzőeszközre és használatára.

Irodalomjegyzék

- A magyar nyelv értelmező szótára, 1965: IV. Budapest. Akadémiai Kadó.
- AGRICOLA, Georgius, 1985: *Tizenkét könyv a bányászatról és kohászatról*. Fordította: Becht Rezső. Szerkesztette, a bevezetőt, a tanulmányt, a lábjegyzeteket és személyjegyzékeket írta: Molnár László. Budapest, Műszaki Könyvkiadó.
- BÁRCZI Géza, 1941: *Magyar szófejtő szótár*. Budapest, Királyi Magyar Egyetemi Nyomda.
- BENKŐ Loránd (főszerk.), 1967-1976: *A magyar nyelv történeti-etimológiai szótára*. I-III. Budapest, Akadémiai Kiadó.
- BOROVSKY Samu (szerk.), 1903: *Gömör-Kishont vármegye*. Budapest.
- BŐRZSÖNYI Sándor, 1966: *Földalatti Szénbányászati Múzeum, Salgótarján*. Salgótarján.

⁶⁸ PALÁDI-KOVÁCS Attila, 1980. 412.

- CZUCZOR Gergely – FOGARASSI János, 1870-1871: *A magyar nyelv szótára*. V-VI. Pest.
- CSIFFÁRY Gergely, 2012: Ruszkai Dobó István életrajza. Kézirat, kiadás előtt. 1-40. old.
- FALLER Jenő, 1943: Néhány szó a lármafáról. = *Bányászati és Kohászati Lapok*, 76. évf. 1. sz., 34-36. old.
- FALLER Jenő, 1961: Ki tud a „zenélő” klopacskáról? = *Bányászati Lapok*, 94. évf. 787-788.
- FALLER Jenő, 1975: *Jó szerencsét! Események, képek a bányászat múltjából*. Budapest, Műszaki Könyvkiadó.
- GYÖRFFY György, 1987: *Az Árpád-kori Magyarország történeti földrajza*. II. Budapest, Akadémiai Kiadó.
- HALÁSZ Előd, 1987: *Magyar-német szótár*. Budapest, Akadémiai Kiadó.
- KISS Erika – PILISSY Lajos – TÖRÖK József, 2005: Harang. = Kőszeghy Péter (főszerk.): *Magyar művelődéstörténeti lexikon*. IV. Budapest, Balassi Kiadó, 32-35. old.
- KISS Lajos, 1978: *Földrajzi nevek etimológiai szótára*. Budapest, Akadémiai Kiadó.
- KORABINSKY, Johann Matthias, 1786: *Geographisch-historisches und Produkten-Lexikon von Ungarn*. Pressburg (Pozsony).
- LELKES György (szerk.), 1998: *Magyar helységnév-azonosító szótár*. Baja, Talma Könyvkiadó.
- LŐRINCZY Éva, B. (főszerk.), 1992: *Új Magyar Tájszótár*. 3. kötet. Budapest, Akadémiai Kiadó.
- PUSZTAI Ferenc (főszerk.), 2003: *Magyar Értelmező Kéziszótár*. Budapest, Akadémiai Kiadó.
- Magyar Nagylexikon, 2003-2004: 16, 18. kötet. Budapest.
- MOLLAY Károly, 1982. *Német-magyar nyelvi érintkezések a XVI. század végéig*. Budapest, Akadémiai Kiadó.
- ORBÁN Balázs, 1868: *A Székelyföld leírása történelmi, régészeti, természeti s népismereti szempontból*. I. köt. Pest.
- PALÁDI-KOVÁCS Attila, 1979: *Faharang. = Magyar Néprajzi Lexikon*. 2. köt. Főszerk.: Ortutay Gyula. Budapest, Akadémiai Kiadó, 15-16. old.
- PALÁDI-KOVÁCS Attila, 1980: *Lármafa. = Magyar Néprajzi Lexikon*. 3. köt. Főszerk.: Ortutay Gyula. Budapest, Akadémiai Kiadó, 412. old.
- PALÁDI-KOVÁCS Attila, 2007: *Ipari táj. Gyárak, bányák, műhelyek népe a 19–20. században*. Budapest, Akadémiai Kiadó.
- PÉCH Antal, 1884: *Alsó-Magyarország bányaművelésének története*. I. köt. Budapest.

- RADNÓTI Klára, 2002: A hangszergyűjtemény. = Pintér János (szerk.): *A 200 éves Magyar Nemzeti Múzeum gyűjteményei*. Budapest, 427-444. old.
- Révai Nagy Lexikona, 1915: XII. köt. Budapest.
- SZAMOTA István, 1891: *Régi utazások Magyarországon és a Balkán-félszigeten. 1054–1717*. Budapest. Franklin Társulat.
- SZINNYEI József, 2003: *Magyar tájszótár*. Gombocz Zoltán: *Pótlékok a magyar tájszótárhoz*. Budapest, Nap Kiadó Bt.
- SZOLECZKY Emese, 2005: Huszt várának helye és szerepe Magyarország védelmi rendszerében. = Hausner Gábor (szerk.): *Az értelem bátorsága. Tanulmányok Perjés Géza emlékére*. Budapest, Argumentum Kiadó, 699-729. old.
- TROGMAYER Ottó, 2005: *Múltbalátó. (Régészetiünk nagy pillanatai.)* Budapest, Helikon Kiadó.
- VERSÉNYI György, 2011: *Bányák, bányászok, hagyományok. Válogatott tanulmányok és költemények*. Összeállította, a bevezetést és a kísérelő tanulmányt írta: Hála József. Szerk.: Hadobás Sándor – Hála József. Rudabánya, Érc- és Ásványbányászati Múzeum Alapítvány.
- ZOLNAY László, 1982: *Az elátkozott Buda. Buda aranykora*. Budapest.

