

Az igekötős funkciócsoportok konstrukciós mintázatairól

(Az *el-* igekötős igék alapján)

1. rész

„Mindazonáltal a nyelv nagyszerű – s még nagyszerűbb tökéletlenségében... Ezért mikor a nyelv tökéletességének áldoztok, érdemes híveim, áldozatok a tökéletlenségének is.” (Su-La-Ce: Reggeli beszélgetések Lin-csi apát kolostorában. Közreadja Sári László. Írás Kiadó, Budapest, 2005. 47.)

1. Problémafelvetés. Dolgozatom tárgyának áttételes ihletője a mottóul választott gondolat a nyelv kettős természetéről, tökéletességéről (szabályosságáról), tökéletlenségéről (szabálytalanságáról). Forrása a Peking melletti Lin-csi helység nevét felvevő szerzetes, filozófus, aki a 9. században élt, és aki jó érzékel tapintott rá a nyelvészet művelőit szinte a mai napig foglalkoztató jelenségre, a szabályosság és az attól eltérő „kivételek” meghatározásának, a két típusba tartozó nyelvi elemek besorolásának nehézségére és egyben izgalmas voltára. A nyelvhasználatot a középpontba állító irányzatok (funkcionalista és kognitív nyelvészet) az ezredforduló tájától közelíteni kezdték a két pólus közötti távolságot; egyfelől hangsúlyozva, hogy a rendszerszerű összefüggések körébe nem tartozó formák is betöltik a szükséges kommunikációs funkciókat, másfelől felhívva a figyelmet a szabályos és szabálytalan pólusok között levő átmenetekre. GIVÓN gondolatával összegezve az előbbieket, „a nyelv nem gép, a nyelvben jelen van a magas fokú szabály általi irányítottság, de a rugalmasság, fokozatosság és a változatosság szintén, az adaptivitás által motiválva” (GIVÓN 2001: 27, idézi H. VARGA 2014: 54; a szabályosság-szabálytalanság újabb értelmezéseiről magyarul: KIEFER 2002; H. VARGA 2014; KÁLMÁN 2019). Munkám közvetlen motiválói azonban eddigi, az igekötős igéken végzett elemzéseim voltak (SZILI 1995, 2023), amelyeknek forrása az adott igekötőknek A magyar nyelv értelmező szótára (ÉrtSz., 2: 86–361) által megadott jelentésállománya. A nagy anyag részletekbe menő feldolgozása során ugyanis azt kellett tapasztalnom, hogy a két morféma kapcsolódásában vannak olyan összefüggések, amelyek szabályosnak mondhatók, és vannak olyanok, amelyek ellenállni látszanak a regularizációnak. Utóbbi esetben szólnak a hagyományos megközelítések szóképzői funkcióról, aminek a következő megnyilvánulásait különítik el: a) az alapige nem létezik (*meghonosodik* – **honosodik*; *megnát-hásodik* – **nát-hásodik*; *megözvegyül* – **özvegyül* stb.); b) az igekötős ige vonzata az alapigéhez képest megváltozik (*ajándékozik vki vmit vkinek* – *megajándékoz vkit vmivel*; *pályázik vki vmire* – *megpályáz vki vmit* stb.); c) az igekötős ige jelentése az alapigéhez képest megváltozik: *fázik* – *megfázik*; *gondol* – *meggondol*; *nyugtat* – *megnyugtat* stb. (összegzésük: KIEFER–LADÁNYI 2000: 453).

Reményeim szerint vizsgálataim hozadékaként adalékokkal tudok szolgálni az előbbi, több tekintetben is kétséges felosztáshoz, legalább is annak első két pontjához. Az a) típusnál például az a kérdés merül fel, hogy mi magyarázza az alapige hiányát, a b)-nél, hogy az igekötőséggel együtt járó vonzatváltozás valóban „szabálytalan”, rendszerbe nem illő jelenség-e. Az eklektikus összetételű c) pontban foglaltakra nem térek ki az írásomban, mert a csoportot több szempontból is vitathatónak tartom. A *nyugtat* – *megnyugtat* tipikus aspektuspárok, tehát beilleszthetők lennének a *szépít* – *megszépít*, *lelkésít* – *fellelkesít*, *dühít* – *feldühít* stb. alkotta hosszú (és szabályos) aspektusképző sorba. A *megfázik*, *meggondol* jelentése valóban nem kompozicionális, de ez helyyel-közzel mindegyik igekötős igére igaz, arról nem beszélve, hogy nem társtalanok, közös szemantikai és egyéb jegyeket hordó családok tagjai. Csak jelzésként: a *meggondol* a *meg-* eredeti ’vissza, hátra’ jelentését őrzi, ami a J. SOLTÉSZ KATALIN által összegyűjtött, régies (+ jelű) formákat is tartalmazó lista alapján nem kevés igében fellelhető (J. SOLTÉSZ 1957: 30–32): *megad*_{3,4}, *megérkezik*_{1,2}, +*megeeszt*, +*megfelel*, *megfizet*_{1,2}, *megfordít*_{1,2,3átv,4átv}, *megfordul*_{1,2}, +*meghagy*, +*meghajt*, +*meghív*, *meghoz*_{1,2}, +*meghúz*, *megidéz*_{1,2}, *megjön*₁, *megkér*₃, +*megkíván*, +*megküld*, +*megmarad*, +*megmegy*, +*megtart*, +*megtartóztat*, +*megtávozik*, *megtér*₁, *megtérít*₁, *megtérül*, +*megtol*, +*megtorol*, +*megvált*, +*megvesz*, +*megvet*, +*megvisz*, +*megvon*. A *megfázik*-ről sem mondható, hogy nincs kapcsolat az alapige és az igekötős jelentése között: J. SOLTÉSZ, több más példát is említve, ok-okozati viszonyt feltételez köztük, ami megvan többek között a *meghűl*, *meghűt* alakokban is (J. SOLTÉSZ 1957: 48).

1.1. Elméleti keret, elemzési célok. Munkám jellegét tekintve empirikus; az *el-* jelentéshálójából vett négy funkciócsalád tagjaira támaszkodva vizsgálom a rendszerszerűség megvalósulásának módozatait, fokozatait a két morféma találkozásának mintázataiban. Elemzésemhez az elméleti keretet a konstrukciós nyelvtan szolgáltatta (bővebben KÁLMÁN 2014), amely a múlt század utolsó évtizedeiben kialakuló, az univerzális, formális törekvések ellenében kialakuló használatelvű nyelvészeti irányzatok egyike. Az irányzaton belül többféle elképzelés is létezik (CROFT 2001; DIESSEL 2015), alapelvei azonban egységesek: osztozik a kognitív nyelvészet nyelvtanértelmezésével, vagyis azt a beszélő mentális grammatikájaként fogja fel, amely a forma és jelentés (vagy funkció) tanult összekapcsolásából, párba állításából keletkező konstrukciók nagy mennyiségű hálója. Írásomban meghatározó teoretikusának, GOLDBERGENEK a későbbi konstrukciófelfogását osztom, amelyben megőrzi a korábbi alapmunkájának (GOLDBERG 1995) azon gondolatát, hogy a konstrukció a nyelv bármelyik szintjén és összetettségben létrejött forma-jelentés társulás, ahol a formai oldalhoz szintaktikai, morfológiai, prózódiai, a jelentés oldalhoz szemantikai, pragmatikai jellemzők tartoznak, de a kompozicionalitás hiányát már nem kéri rajta számon, vagyis minden forma-jelentés társulás konstrukciónak tekint (GOLDBERG 2006; 2013). Nyelvi megvalósulásainak – a dolgozatom szempontjából kiemelkedően fontos – sajátja, hogy eltérhetnek az általánosíthatóság, sematizálhatóság fokában.

Nos, az igekötős igék konstrukció voltához nem fér kétség, ahogy ahhoz sem, hogy igen gazdag, nagy típusgyakoriságot mutató szemantikai családokat alkotnak. Ez egyik biztosítéka annak, hogy erős, általánosítható konstrukciós mintázatokat

képezzenek. De – az eredeti problémafelvetésemre visszatérve – a „prototipikus (legáltalánosabb használatú, leggyakoribb) és fontos rendszerelemek” (TOLCSVAI NAGY 2017: 24) mellett léteznek azoktól különféle mértékben eltérők is, és ha az előbbieket vesszük viszonyítási alapnak, a feladattal együtt jár a prototipikus fokozatainak meghatározása a mintázatok között. Mint ismeretes, a prototípuselv értelmében egy bizonyos kategóriába a felismert tulajdonságok alapján soroljuk be a példányokat a családi hasonlóságot alapul véve. Az elv alkalmazása kimutatja, hogy vannak példányok, amelyek a kategóriabeli tulajdonságok zömének megfelelnek, vagyis prototipikusak, és vannak, amelyek kevésbé.

A vizsgálati módszeremről röviden: a szemantikai szempontok alapján homogén funkciócsoportba rendezett igéknek meghatároztam a konstrukciós mintázatait, mégpedig úgy, hogy párosítottam a bemenet, az igekötő és az alapige formai-szemantikai-szintaktikai tulajdonságait a kimeneti oldal hasonló jegyeivel. Terjedelmi okokból a szintaktikai változásokra csak a bemenethez képest eltérést mutató esetekben térek ki. Az így keletkezett konstrukciós mintákat a következő szempontok alapján taglaltam: 1. a konstrukciós mintázatok típusai, azok jellegzetességei; 2. az egyes mintázattípusok reprezentációi milyen arányt képviselnek a szóban forgó funkciócsoporton belül, vagyis milyen fokú a típusgyakoriságuk; 3. az egyes mintázatok milyen produktivitást mutatnak; 4. mi az összefüggés a lexikai aspektusfajta és a konstrukciós mintázatok között. A hangsúlyt az 1–3. pontokban foglaltak taglalására helyeztem, a 4. kérdés megfogalmazását a tárgyammal nem hagyhattam el, hiszen az igekötősség velejárója az aspektusképzés.

1.2. Használt fogalmak. A konkrét vizsgálatok előtt néhány felmerülő fogalom tisztázását szükségesnek tartom. A típusgyakoriság azoknak az elemeknek a számát jelenti, amelyek az adott konstrukciós mintázatban lévő üres helyen megjelenhetnek, vagyis lényegében azt mutatja, hogy egy mintázathoz hány szó tartozik. A nagy típusgyakoriság erős sémával jár együtt. A produktivitás LADÁNYI meghatározásában: „Azokat a sémákat, amelyeket a nyelvhasználók egy adott nyelvállapotban kisebb-nagyobb gyakorisággal alkalmaznak új szavak és szóalakok létrehozására, termékeny vagy produktív morfológiai sémáknak nevezzük” (LADÁNYI 2017: 545). A produktivitás skaláris tulajdonsággal bír, fokozatai attól függnek, mekkora a valószínűsége az adott séma érvényesülésének.

A 4. kérdés taglalásával kapcsolatban ki kell emelnem, hogy a kétféle aspektusfajta közül (grammatikai és szituációs vagy lexikai) én a lexikai, vagyis az ige szótári alakjában azonosítható aspektusosztályozásra, azon belül is SMITH öttagú felosztására (SMITH 1991) támaszkodom. Ebből tárgyamnál fogva a teljesítmények és az eredmények, közvetve pedig a cselekvések játszanak szerepet. A teljesítmények –statikus, +duratív, +telikus (végpontos) eseményszerűségek (*elfut, elvág, elsárgul*), az eredmények –statikus, –duratív, +telikus jegyeket hordanak (*elnémul, elhuny*). Amit a továbbiakra nézve fontosnak tartok hangsúlyozni: maga az eredményige nem duratív ugyan, de időbeliségét tekintve kétféle lehet: időbeli előzmény nélküli, amikor is az esemény hirtelen következik be és gyors lefolyású (*elájul, eltörik*), illetve időbeli előzménnyel rendelkező, amikor is az igekötős igével kifejezett végpont előtt létezik egy időben tartó folyamat, aminek a visszaadására nincsen az igekötőssel morfológiailag rokonítható lexéma. Ez ugyanakkor

nem jelenti azt, hogy más módon nem fejezhető ki az adott tartalom: *két hétig mázott, míg elérte a csúcst.* A –statikus, +duratív, –telikus cselekvésekről a szempontomból azt kell megjegyezni, hogy a magyar nyelvben nagyrészt átválthatók teljesítménnyé, azaz +telikus jegyűvé igeikötők segítségével: *fut – elfut az erdőig, sárgulnak a levelek – elsárgulnak a levelek.*

1.3. A vizsgált jelentésháló: valós és metaforikus jelentéscsoportok. Amint az az 1. táblázat celláiból kitetszik, a jelentéshálót a valós és metaforikus jelentések (folytatólagos és szaggatott cellák) családjára bontottam. A metaforizáció szerepének beemelése az utóbbi évtizedekben az igeikötőkről megjelent írásokban nem példa nélkül való (KUTI 1997; IMRE 1999; PÁLL 1999; SZABÓ 2000; GOTHÁRD 2004; TÓTH 2014; FAZAKAS 2015; PALÁGYI 2022). Megközelítem talán a metaforizáció nagyobb hangsúlyában, típusainak – egyedi és rendszerszintű – meghatározásában tér el az idézett tanulmányoktól. Az egyedi metaforizációban az absztrakt tartalom általában az igei fő konkrét jelentésére épül, az igeikötő kapcsolódásával azonban nem jön létre önálló, homogén szemantikai család. Az megtörténhet ugyanakkor, hogy több szinonim ige is metaforizálódik, és így együtt kerülnek közös funkciócsoportba. Az előbbi jelenségre példa az *elme*gy^{sávy} 'elfogadható' értelme, az utóbbira az *eloszlik, elbomlik, elporlik* részekre bomlást kifejező példányok, amelyeknek átvitt tartalma besorolható a 'fizikai megszűnés, megsemmisülés' családba.

1. ábra

Az el- igeikötős igeik jelentéshálója (SZILI 2023: 302)

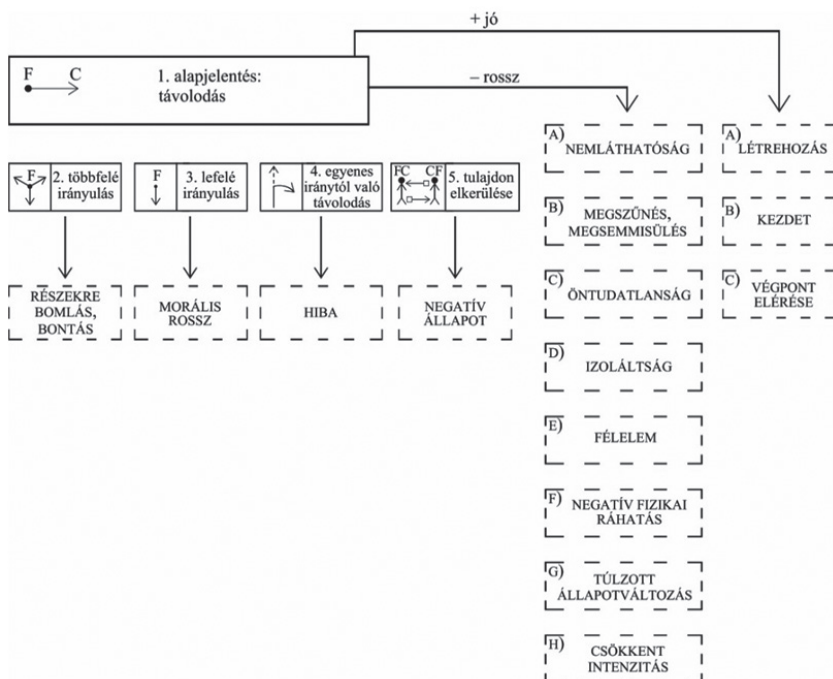

A rendszerszintű metaforizációt két altípusra osztottam. A forrás- vagy célhelyek metaforizációja az *el-* kapcsolódásában elenyésző szerepet játszik (AZ ÁLLÁS TÉRBELI FIZIKAI ENTITÁS, AMELYNEK ELHAGYÁSA VAGY AMELYHEZ KERÜLÉS TÁVOLODÁS: *elhelyezkedik*, *elkerül*, *elszerződik*, *elszegődik* stb.), ezért az 1. ábrán nem is jelenítettem meg. Amint az a szaggatottan jelölt cellákból kitűnik, jóval jelentősebb hányadot képviselnek a képiséma-metaforák kiterjesztésével keletkezett csoportok (az 1. ábráról bővebben: SZILI 2023). A *képi séma* terminus először egyidejűleg LAKOFF (1987) és JOHNSON (1987) írásaiban jelenik meg. JOHNSON első definíciója szerint érzékeléseink és motorikus cselekedeteink ismétlődő dinamikus mintája, amely tapasztalataink koherenciáját és struktúráját biztosítja (JOHNSON 1987: xix). Vázlatosságuk, kidolgozatlanságuk miatt a rájuk épülő képiséma-metaforák nem nyújtanak részletekben gazdag képet a céltartományokról (KÖVECSÉS–BENCZES 2010: 227), mindössze információs keretül szolgálnak a fogalmi metaforákhoz: A BOLDOGSÁG FENT VAN (*felvidít, feldob, felvillanyoz*); A TUDÁS FENT VAN (*felvilágosít, felderít, felkutat*).

PALÁGYI LÁSZLÓ a metafora, analógia és a szemantikai megfelelések szerepét vizsgáló cikkében a metaforikus jelentések sematizációjának bizonyítékát abban látja, hogy vannak köztük olyan igekötős igék, amelyeknek nincs konkrét, nem metaforikus jelentése (PALÁGYI 2022: 28). Ilyenek nála többek között a *lemerül* (az elem) és a *lefagy* (a számítógép) alapigéi a 'passzívál, passzíválódik' csoportban. Az egyes metaforikus funkciócsoport produktivitását biztosító képiséma-metaforák kapcsán azzal egészíteném ki a gondolatát, hogy a metaforák az alapigéknek az adott fogalommal megfeleltethető körét vonzzák be a képzési folyamatba attól függetlenül, hogy azoknak van-e metaforikus használatuk vagy nincs, sőt léteznek-e mint önálló lexikai egységek (l. *felvillanyoz, felderít* 'derüssé tesz' értelemben).

2. Az egyes jelentéscsoportok konstrukciós mintázatai. Megelőlegezve a leírt következtetéseket, a kiválasztott homogén funkciócsoportok igéi a következőkben taglalt öt típushoz rendelhető mintázatot alkotnak.

2.1. Az igekötő és a szemantikaiarculat-meghatározó alapigék konstrukciós mintázata. Az egyes funkciócsaládok tagjainak nagyobb hányada valószínűsíthetően az igekötőtől és olyan alapigékből tevődik össze, amelyek kompatibilisek az igekötő adott csoportra jellemző funkciójával, az alapige és az igekötős ige azonos vonzatokkal épül a szintaktikai szerkezetekbe. Az *elbont, elvág, elfűrészel, elválk* igékkel illusztrálva: 'a részekre bomlás, bontás' funkcióban az alapigék egyaránt valaminek a részekre válását, bontását fejezik ki, vonzatuk tranzitív igék esetében a tárgy, intranszitiv igéknél alany, ami az igekötős változatban is megmarad. Ugyanez történik az 5. funkciócsoportba tartozó *lop – ellop* esetében: *szénát lop a szomszédjától – ellopja a szénát a szomszédjától*. A típus konstrukciós sémája tehát a következő (az *x* az adott jelentésre, az *y_{1,2,3}* a lehetséges vonzatokra utal, amelyek funkciócsoporttól függően főként nominatívusi, accusatívusi és latívusi ragok, illetve ezek kombinációja lehet):

igekötő	+	alapige	→	igekötős ige
_{x jelentés}		_{x jelentés, y_{1,2,3} vonzat}		_{x jelentés, y_{1,2,3} vonzat}

TOLCSVAI NAGY GÁBOR kognitív értelmezésében a konstrukció kimeneti oldala, az új kompozitum „két viszonylag jól elkülönülő egységből áll, mindkettőnek saját feldolgozható jelentése van, s e két jelentés meghatározott módon kapcsolódik össze”, mégpedig úgy, hogy egy sematikus szemantikai szerkezetű komponenst kidolgoz egy részletes szemantikájú, ami azzal jár, hogy a dominánsabb hatást a „részletes szemantikájú” összetevő fejt ki (TOLCSVAI NAGY 2006: 213). Máshol ugyanerről ezt írja: „A kölcsönös jelentéskidolgozás során az ige nagyobb mértékben dolgozza ki a nála sematikusabb jelentésű igeikötő szemantikai tartalmát, mint fordítva (ugyanakkor az igeikötők jelentése más grammatikai elemeknél általában kevésbé sematikus, azoknál gazdagabb tartalmú)” (TOLCSVAI NAGY 2015: 72, 2017: 625). Megjegyzem, a folyamatot ZSIRAI MIKLÓS is hasonlóan képzeli el, csak alapszó-besugárzásnak, irradiációnak nevezi, amelynek során úgy nyer új tartalmat az igeikötő, hogy azt „az alapszó sugározza beléje a maga jelentéskategóriájának, egyéniségének megfelelően” (ZSIRAI 1945: 4).

Prototipikus igékből álló konstrukcióknak a következők alapján tekintem őket: az egyes alapigék meghatározó szerepet játszanak az adott funkciócsoport jelentésének kidolgozásban; feltételezhetően a legmagasabb típusgyakorisággal rendelkeznek a csoporton belül (bár ezt a hipotézist a konkrét vizsgálatok megcáfolhatják); az alapige és az igeikötős cselekvés – teljesítmény aspektuális párt alkotnak; az alapige vonzatstruktúrája nem változik az igeikötő kapcsolódásával. Hogy a prototipikus jelleg, a szabályos mintázat, a típusgyakoriság együtt jár-e a produktivitással, ugyancsak a részletes vizsgálatok dönthetik el.

2.2. Az igeikötő és a részleges szemantikai kompatibilitású alapigék konstrukciós mintázata. Ennek az altípusnak az elkülönítését azok a funkciócsaládokon belüli igék tették szükségessé, amelyekre nem lehetett ráhúzni teljes mértékben az alapigének a jelentéskidolgozásban játszott szerepéről elmondottakat. Illusztrálva: a 'pénz, tulajdon elkerülése a forrásszemélytől' funkcióban az *elkölt, elpazarol, elajándékoz, elherdál* mellett ott vannak az *elkártyáz, elszórakozik, elfüstöl, elszik, elnőzik* stb. is. Az utóbbiaknál az alapigék eseményszerkezetének csak egy szegmense kompatibilis az igecsoport aktuális funkciójával, jelen esetben az érték, vagyontárgy mozgatásával. A *kártyázik* szemantikai-grammatikai vonzata lehet valamilyen vagyoni entitás, pénz, értéktárgy stb. inessivusi ragos alakja: *pénzben/nagy tételben kártyázik*. Ha tehát valaki kártyázással veszít, annak az a következménye, hogy eltávolodhatnak, elkerülhetnek tőle a javai, azaz *elkártyázza a javait*. Hasonló ok-okozati viszony van az *szik, szórakozik, füstöl* jelentése és a pénzköltés között. Az igeikötővel társuló alapigék körét itt tehát ennek a közös jegynek a megléte rajzolja meg, és az újabb és újabb példányok létrejötté analógiás folyamat, amit PALÁGYI így jellemez: „minél több példány tartozik egy csoporthoz, maga a konstrukciós jelentés annál több közvetett összeköttetési ponttal rendelkezik a nyelvi hálózatban a potenciális alapszavakhoz” (PALÁGYI 2022: 41). Miképpen a sémában nyomon követhető, az alapige vonzatszerkezete átalakul, illeszkedik a szemantikaiarculat-meghatározó típuséhoz: *hízeleg a barátjának a kabátjáért – elhízelgi a kabátját a barátjától*. Sémával:

$\text{igekötő}_{x \text{ jelentés}} + \text{alapige}_{x \text{ jelentésszegmense, bármely vonzat}} \rightarrow \text{igekötős ige}_{x \text{ jelentés, } y_{1,2,3} \text{ vonzat}}$
--

Az ide tartozó igék aspektuális megítélése nem egyértelmű: ha abból indulunk ki, hogy a cselekmény \rightarrow teljesítmény átalakulás nem érinti az alapige szemantikáját, csupán aspektuális jegyekkel bővíti ugyanabban a szintagmában (*írja a levelet – megírja a levelet*), azt kell mondanunk, hogy az igekötővel új, eredmény értékű lexéma született, amely más vonzattal épül a mondatba, mint az alapigéje, és legfeljebb az igekötős változat tartalmát feloldó szintagmával hozható létre cselekvés – teljesítmény pár: *János szeret internetezni – *János szeret elinternetezni; János internetre költi a pénzét – János elinternetezi a pénzét*.

Summázva a példányoknak a prototipikus szemantikaiarculat-meghatározó mintázattól eltérő tulajdonságait: alapigéjüknek nem a teljes jelentésszerkezete kompatibilis a funkciócsoportéval; az alapige és az igekötős nem alkot egyértelmű cselekvés – teljesítmény párt; az igekötő kapcsolódása az alapige vonzatstruktúrájának átalakulásával, a prototipikus mintához való illeszkedéssel jár együtt.

2.3. Az igekötő és a nem prototipikus alapigék konstrukciós mintázata.

Az ÉrtSz. igeállományának vizsgálata során előtérbe került egy kisebb tömörülés, amelynek alapigéi „szótározható”, önálló lexémák ugyan, de nem mindenben felelnek meg a prototipikus igékről szóló állításoknak (TOLCSVAI NAGY 2017: 314–329). A lehetséges okok: túlzottan sematikus eseményszerkezettel rendelkeznek, következésképpen számos jelentésük lehet: *tesz, vesz*. A MCARTHUR–ATKINS szerzőpáros „üres” igéknek mondja őket, és az angolban a *get, put, take* lexémákat sorolja ide (1974: 6). A magyar szakirodalomban több elnevezéssel is illetik őket, így „könnyű ige” (FORGÁCS 2015), funkcióige (HRENEK 2016), és – érthető módon – a szókapcsolatokkal összefüggésben tárgyalják őket.

Adataim alapján hasonló szintaktikai viselkedés jellemzi a kevés szemantikai elemű, egy-egy részmozgást, mozgásmozzanatot megjelenítő igéket. Az ide tartozó alakok körének pontos megállapítása kiterjedtebb vizsgálatot igényelne, de valószínűsíthetően ide sorolhatók a következők: *akaszt, bocsát* (‘enged’), *csíp* (‘megfog’), *csap I., III., ér¹, fér, foglal, hagy, hatol, helyez, jut I., kap* (‘megfog’), *kerül, köt* (‘vmihez erősít vmit’), *vet* (‘dob’), *hatol, húzódik, kaparint, kerül, ragad II.* (‘megfog’), *ránt, rekeszt, ront, szán, települ, tér, vet, vetet, von*. Megjegyzem, csoportjuk az egyes igekötőknél nagyrészt fedi az előbbi listát, legfeljebb néhány eltérés tapasztalható köztük az igekötők funkcióitól függően: a *tér* ige például ritkán vonzza a *fel*-t, a *települ*, a *ront* pedig (támad értelemben) az *el*- irányjelentését stb.

Mind a túlzottan sematikus, mind a kevés szemantikai elemű típus tagjainak sajátja, hogy bővebb kidolgozottságot kívánnak, nem alkothatnak például csak alanyból és igei állítmányból álló mondatokat (1–2. mondatok), használatukhoz szükséges a tárgy, a cél- és forráshelyek stb.) jelenléte. Mozgásokról, irányulásokról lévén szó, az iménti lista intranszítív alakjai leginkább lativusi vonzatot kívánnak (3. mondat), a tárgyasak tárgyat és ugyancsak lativusi határozót (4. mondat), amivel telikus, vagyis végpontos eredményszerkezetekké válnak. Ez azt jelenti, hogy az igekötős származékok, illetve az alapige + lativusi határozó alkotta szerkezetek aspektuális értéke szórendi kötöttségekkel, de megegyezik (3–5. mondatok).

Szemantikai tekintetben a részletező, több elemből álló vagy a sematikusabb, végpontos konstrukciók kettősét hozhatják létre: *egy másik fogásra akasztotta a kabátját – elakasztotta a kabátját; a fiókba tette a pénzét – eltette a pénzét*. Hozzáteszem, a 3–5. mondatokról szóló megállapítás igaz a 'távolodás' alapjelentés szemantikaiarculat-meghatározó ígéire (7–8. mondatok) azzal a nem elhanyagolható különbséggel, hogy az alapigék ott csak az alanyukkal is megjelenhetnek (6. mondat).

1. *János ért.
2. *János vett.
3. János egy útelágazáshoz ért.
4. János vett egy almát a kosárból.
5. János elért egy útelágazáshoz.
6. János futott.
7. János a megállóhoz futott.
8. János elfutott a megállóhoz.

Az alapigék feltételezhetően zárt, nem nagy típusgyakoriságú osztályt alkotnak annak ellenére is, hogy közülük több metaforizáción mehetett keresztül, így akár a 2.5. típushoz is kapcsolható. Utóbbi esetben az eredeti motiváltságuk az idők folyamán – különböző mértékben –, de elhomályosult: *elveti a követ – elveti az ötletet; elcsapta a labdát – elcsapják a munkahelyéről*. Ahogy a fentiekben kifejtettem, az alapigék lativusi határozókkal alkothatnak eredményszerkezeteket, az igekötős változatok szintaktikai konstrukcióiban pedig a forráshelyek *honnan?*, a célhelyek *hova?* kérdésre felelő lativusi ragot vesznek fel, a trajektorok tárgyi vagy alanyi szerepet töltenek be: *a fogasról a szekrénybe akasztotta a kabátot – elakasztotta a kabátot a fogasról; egy magyar családhoz került – elkerült egy magyar családhoz*. A csoport példányai tehát az alábbi sémába foglalhatók:

$\text{igekötő}_{x \text{ jelentés}} + \text{nem prototipikus alapige}_{\emptyset, \text{acc., lativusi vonzatok}} \rightarrow \text{igekötős ige}_{x \text{ jelentés, y}_{1,2,3} \text{ vonzat}}$
--

A prototipikusnak tekintett első típusbeliektől eltérő jegyeiket tekintve ugyanazt állapítható meg róluk, mint a 2.2. alpont példányairól azzal az újabb távolító jeggyel, hogy alapigéik csak szókapcsolatokban fordulhatnak elő.

(Folytatjuk.)

SZILI KATALIN
Eperjesi Egyetem